



Yonda.



## Yonda. Gamme.

Le nom à lui seul est une promesse. Le nom Yonda évoque le terme anglais « beyond », qui signifie « au-delà ». Et en effet, avec cette gamme innovante de chaises à coque, les designers du bureau neunzig° design adaptent l'archétype d'une chaise à coque spacieuse aux exigences actuelles et futures. La gamme Yonda allie esthétique moderne, fonctionnalité bien pensée et matériaux durables pour offrir une vaste palette de configurations de sièges pour les domaines les plus divers.

# Yonda. Gamme.



## Chaises universelles Yonda

Design ergonomique et matériaux durables pour une utilisation flexible. Les chaises Yonda allient confort, durabilité et responsabilité écologique.



## Yonda Conference

Redéfinir les réunions professionnelles avec Yonda Conference – des chaises de conférence élégantes qui allient parfaitement confort, style et fonctionnalité.



## Yonda Lounge

L'élégance confortable des chaises et tables Yonda Lounge – design intemporel, confort incomparable et qualité idéale pour des agencements flexibles qui favorisent la communication et la détente.



Grâce aux accoudoirs effilés, délicatement saillants et basculant légèrement vers l'avant, la coque d'assise en biocomposite véhicule légèreté et dynamisme malgré son volume. Même sans rembourrage, elle offre un excellent confort d'assise, qu'il est possible d'optimiser en y ajoutant une protection feutre, un rembourrage d'assise intégré ou un rembourrage intérieur complet.



Outre six options de couleur et quatre options de rembourrage pour la coque d'assise, quatre variantes de piètement assurent un large spectre d'utilisation et une qualité d'utilisation élevée. Qu'il s'agisse d'une salle à manger, d'une cantine, d'une salle de réunion, d'un poste de travail à domicile ou d'un poste de travail en coworking, Yonda propose donc des solutions adaptées à tous les scénarios.



Ce qui est de plus en plus courant aujourd'hui est profondément ancré dans la culture d'entreprise de Wilkhahn depuis des dizaines d'années. La gamme Yonda a été développée essentiellement sur la base des critères de durabilité, de qualité d'utilisation, d'efficacité des matériaux et de réparabilité. L'accent a également été mis sur le choix raisonné des matériaux – soit des matières premières renouvelables issues de la nature, soit des matériaux issus de circuits de recyclage, qui peuvent ensuite être réintégrés dans les circuits de matériaux respectifs.



**Modèle 320/10 avec protection feutre**

Pour les espaces d'utilisation particulièrement exposés aux salissures, comme les cantines, nous recommandons pour le rembourrage, les protections feutre antidérapantes qui peuvent être facilement retirées et nettoyées.



**Suspension 3D pour les modèles avec piètement étoile à quatre ou cinq branches**

Il n'y a pas plus simple ni plus efficace : mécanisme de basculement tridimensionnel pour les modèles Yonda et Yonda Conference à piètement étoile à quatre ou cinq branches.

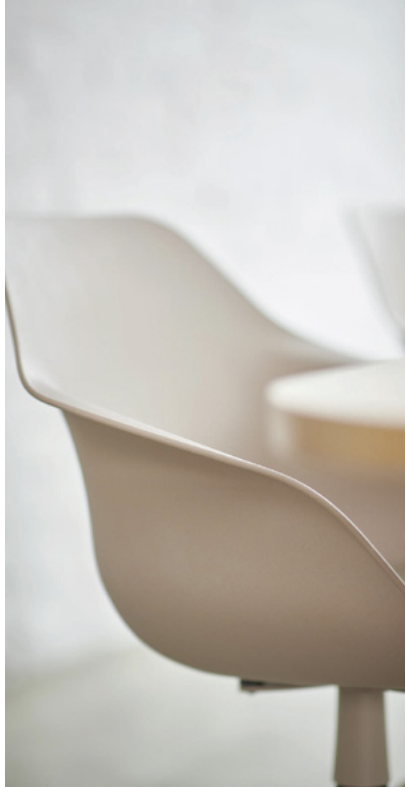

La légère inclinaison de la coque vers l'arrière, associée aux lignes des accoudoirs basculant vers l'avant, confère à Yonda une allure moderne et dynamique.



Les pieds inclinés de forme semi-ovale s'élargissent vers le haut, tels des bûches sculptées.



La forme coudée des pieds arrière du piètement en tube d'acier crée une silhouette dynamique tout en finesse.



Le renforcement en Y disponible en option fait référence à la première lettre du nom.



Avec sa fonction de basculement et le vérin à gaz réglable en hauteur, Yonda devient un véritable siège de travail.



**La coque d'assise** fabriquée en Allemagne et teintée dans la masse au choix parmi six coloris de qualité alimentaire est constituée d'un biocomposite innovant – un matériau solide, durable et en même temps élastique – composé à 70 % de polypropylène recyclé post-consommation et à 30 % de déchets de bois locaux. Le matériau se caractérise par une surface homogène de grande qualité esthétique, dans laquelle de fines mouchetures rappellent subtilement les particules de bois naturelles. Après une longue durée d'utilisation, il peut être retransformé en granulés et servir à fabriquer de nouveaux produits sans perte de qualité.

**Le revêtement en feutre** disponible en option est à base de laine naturelle pure, le coussin d'assise sans collage est composé de contreplaqué et de mousse de polyuréthane moulée (PUR) de qualité, et le **double rembourrage** fin et interchangeable du coussin intérieur est également fabriqué à partir des granulés de biocomposite.



Les piètements sont faciles à réparer ou à remplacer et peuvent être recyclés : en chêne huilé naturel certifié FSC®, en tube d'acier revêtu sans solvant ou chromé selon le procédé écologique Chrome III, ou encore en aluminium moulé sous pression revêtu ou poli brillant avec colonne rotative en acier inoxydable. Les matériaux sont soit renouvelables, soit issus à 100 % de circuits de recyclage dans lesquels ils peuvent être réintroduits.



Ceux qui attachent une importance particulière à la durabilité des revêtements textiles peuvent opter pour le « Re-wool », un tissu en laine déjà recyclé à 45 % à partir de déchets industriels qui constitue la matière première renouvelable. L'alternative est l'« Oceanic », un tissu d'ameublement particulièrement robuste à base de fibres synthétiques, composé à 100 % de matières plastiques recyclées, dont environ 50 % de déchets plastiques issus des mers.



Yonda souligne ainsi notre ambition d'être un pionnier du design et de l'environnement en créant des sièges de qualité supérieure pour divers espaces de bureau et privés avec des matériaux et des techniques de traitement d'avenir dans l'esprit d'une économie circulaire respectueuse de l'environnement.



Yonda Conference allie élégance et confort maximal et pose de nouveaux jalons pour les conférences et réunions. Le rembourrage intégral condensé procure une sensation d'assise particulièrement confortable et son aspect chaleureux valorise toute salle de réunion. Grâce aux multiples possibilités de configuration, les couleurs et les matériaux peuvent être personnalisés – pour des formes esthétiques qui s'intègrent harmonieusement dans les concepts d'espace les plus divers.



L'alliance parfaite entre design bien pensé et durabilité cohérente : La coque est en biocomposite écologique, le coussin d'assise est en mousse sans CFC et le revêtement est en polyester de haute qualité, respirant et régulant l'humidité, avec 50 % de fibres recyclées – idéal pour une position assise détendue, même lors de conférences prolongées. Grâce à la composition homogène de la couture, la housse est facilement séparable. De plus, le rembourrage peut être remplacé en usine – une solution flexible pour répondre aux exigences en constante évolution des salles de conférence.



Yonda Lounge est à sa place partout où priment confort et détente. Grâce à sa diversité, la gamme s'intègre parfaitement dans différents environnements pour créer des agencements flexibles qui favorisent la détente et la communication. Outre les confortables fauteuils lounge disponibles avec trois variantes de piètement, on trouve également une ottomane, un pouf pivotant entièrement rembourré et des tables basses disponibles en deux hauteurs.

Fauteuils lounge 322/34 et table 322/6, pouf rembourré 322/2 et ottomane 322/1



Les fauteuils et tables lounge Yonda, dans cet exemple avec des piètements luge revêtus de blanc, peuvent transformer les zones centrales et les halls d'hôtel en îlots de réunion et de détente informels.

Fauteuils lounge 322/14 et tables 322/5, banquette rembourrée avec banquette Insit 782/52, design : Wolfgang C. R. Mezger



S'agissant de la forme du fauteuil, la silhouette originale de Yonda a été revisitée avec des accoudoirs nonchalamment intégrés dans le contour, sur une coque d'assise spacieuse et entièrement rembourrée. Comme pour Yonda, la durabilité est un critère de design déterminant dans ce fauteuil réalisé avec des matériaux renouvelables, recyclés et recyclables.

En tant qu'ensemble composé d'un fauteuil lounge avec un piètement en chêne et d'un pouf rembourré pivotant, Yonda Lounge s'intègre parfaitement, par exemple comme îlot de lecture, dans des environnements chaleureux, et peut être combiné avec les chaises à coque de la gamme Yonda.



**Modèle 322/44 sur roulettes et avec tablette**

Équipé des élégantes roulettes creuses ainsi que d'une tablette, Yonda Lounge offre la flexibilité, la mobilité et le confort nécessaires pour une utilisation dans diverses configurations.



La tablette disponible en option peut être commandée et montée au choix du côté gauche ou droit des fauteuils avec un croisillon de piètement à quatre branches (modèles 322/34 et 322/44). La tablette en HPL robuste noir teinté dans la masse avec chant biseauté peut pivoter librement à 360 degrés sur le support et est parfaitement utilisable comme surface de rangement ou tablette d'écriture.

La couture caractéristique en Y dans le dossier fait référence à la première lettre du nom et assure en même temps un agréable zonage du dossier. Le soutien ergonomique dans la partie inférieure du dossier et la flexibilité du matériau dans la partie supérieure créent un grand confort d'assise et un sentiment de bien-être.



Yonda Lounge bénéficie d'une finition haut de gamme typique de Wilkhahn. Les coutures précises suivent les contours élégants de la coque et font de ce fauteuil lounge un objet de design reconnaissable entre tous. Les accoudoirs rembourrés et intégrés permettent de poser confortablement les bras. Grâce à la légère inclinaison de la coque et au dossier haut, Yonda Lounge transmet subtilement un sentiment de sécurité.



# Yonda. Modèles. Chaises polyvalentes.



**320/10**  
Piètement à quatre pieds,  
sans rembourrage  
avec protection feutre



**320/20**  
Piètement en bois massif,  
sans rembourrage



**320/31**  
Chaise visiteur, pivotante sur  
roulettes, avec piètement étoile  
à quatre branches, rembourrage  
d'assise



**320/32**  
Chaise visiteur, pivotante,  
avec piètement étoile à quatre  
branches, rembourrage intérieur



**320/00**  
Chaise pivotante, réglable en  
hauteur, avec piètement étoile à cinq  
branches, sans rembourrage

# Yonda. Modèles. Conference.



**321/13**  
Piètement à quatre pieds



**321/23**  
Piètement en bois massif,



**321/33**  
Piètement étoile à quatre branches,  
pivotante



**321/33**  
Piètement étoile à quatre branches,  
pivotante sur roulettes



**321/03**  
Avec rembourrage intérieur

# Yonda. Modèles. Lounge.



**322/14**  
Piètement luge, noir



**322/24**  
Piètement en bois massif



**322/34**  
Croisillon de piètement à quatre branches



**322/44**  
Croisillon de piètement à quatre branches, sur roulettes avec tablette pivotante



**322/1**  
Ottomane avec piètement luge



**322/2**  
Pouf rembourré, pivotant



**322/5**  
Table lounge avec piètement luge (hauteur 52 cm)



**322/6**  
Table lounge avec piètement luge (hauteur 42 cm)

# Yonda. Finitions de coques d'assise.



**320/10**  
Piètement à quatre pieds



**320/10**  
Piètement en bois massif,



**320/11**  
Piètement étoile à quatre  
branches, pivotante



**320/11**  
Avec rembourrage d'assise  
en Y



**320/12**  
Avec rembourrage  
intérieur

## Coques d'assise et de dossier

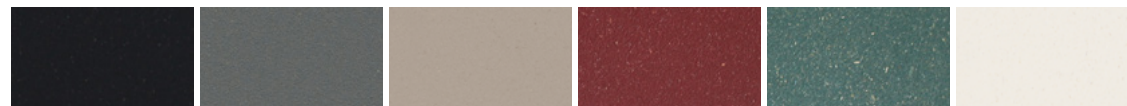

noir

gris

gris beige

rouge sienne

vert émeraude

blanc crème

## Matériaux de revêtement

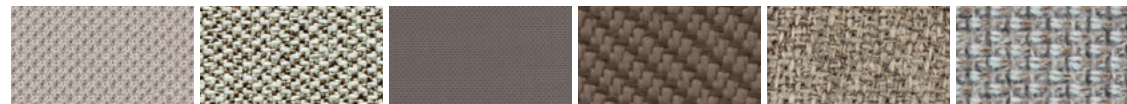

37 Atlantic

38 Era

47 Nova

51 Oceanic

54 Step/Step Me-  
lange

56 Cyber

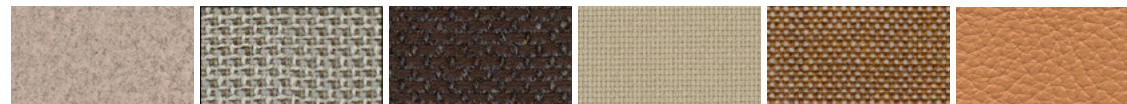

60 Blazer

64 Morph

65 Re-wool

66 Lano

68 Remix

74 Cuir

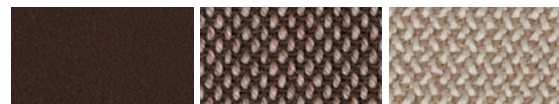

87 Cuir

91 Steelcut Trio/  
Quartet

92 Credo

Le rendu des échantillons numériques diffère des teintes réelles.

 Vous trouverez tous les matériaux de revêtement et d'autres couleurs dans notre bibliothèque de matériaux.

# Yonda. Variantes et finitions.



321, 322  
Rembourrage intégral



322/5, 322/6

Le rendu des échantillons numériques diffère des teintes réelles.

Vous trouverez tous les matériaux de revêtement et d'autres couleurs dans notre bibliothèque de matériaux.

## Matériaux de revêtement

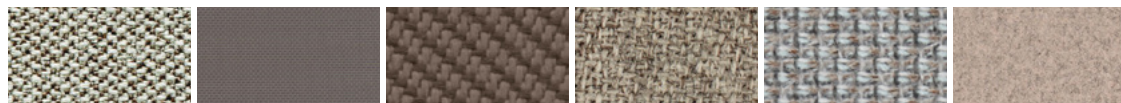

38 Era

47 Nova

51 Oceanic

54 Step/Step  
Melange

56 Cyber

60 Blazer

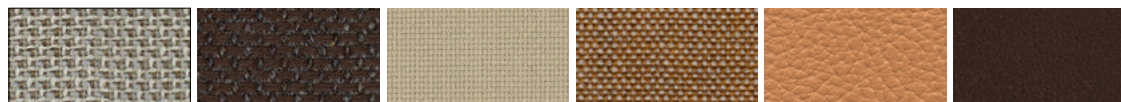

64 Morph

65 Re-wool

66 Lano

68 Remix

74 Cuir

87 Cuir



91 Steelcut Trio/  
Quartet

92 Credo

## Finitions des plateaux



Stratifiés Variante 1 ou 2

HPL (High Pressure Laminate),  
teinté dans la masse en noir ou blanc (soft mat)

## Chants



Chant en matière synthétique droit, Chant en bois droit,  
Chant HPL massif biseauté

## Structure : finitions disponibles



Chromé brillant

Laqué noir mat  
structuré (RAL 9011)

Laqué blanc mat  
structuré  
(RAL 9016)

# Yonda. Structure : finitions disponibles.



**320, 321**  
Piètement  
à quatre pieds



Piètement  
en bois massif



Piètement étoile  
à quatre branches



Piètement étoile  
à cinq branches



**322**  
Piètement luge



**322**  
Piètement à quatre branches

## Structure : finitions disponibles



Laqué noir mat  
structuré (RAL 9011)

Laqué gris mat  
structuré (Pantone  
Cool Gray 10 C)

Laqué beige-gris  
mat structuré  
(Pantone 7530C)

Laqué rouge sienne  
mat structuré  
(Pantone 3523C)

Laqué vert émeraude  
mat structuré  
(Pantone 5477C)

Laqué blanc crème  
mat structuré  
(RAL 9001)



Aluminium poli  
miroir

Chromé brillant

Chêne, finition  
huilée naturelle

Chêne, finition  
huilée, blanc

Chêne teinté, noir

Noyer, finition  
huilée naturelle

Chêne teinté  
graphite

## Structure : finitions disponibles



Chromé brillant

Laqué noir mat  
structuré (RAL 9011)

Laqué blanc crème  
mat structuré (RAL  
9001)

## Structure : finitions disponibles



Aluminium poli mi-  
roir

Laqué noir mat  
structuré (RAL 9011)

Laqué blanc crème  
mat structuré (RAL  
9001)

Le rendu des échantillons numériques diffère des teintes réelles.

Vous trouverez tous les matériaux de revêtement et d'autres couleurs dans notre bibliothèque de matériaux.

# Yonda. Modèles et dimensions.

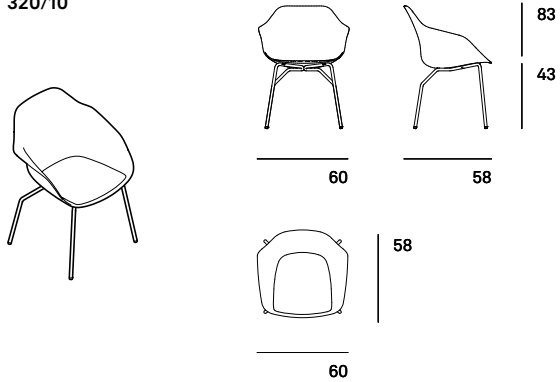
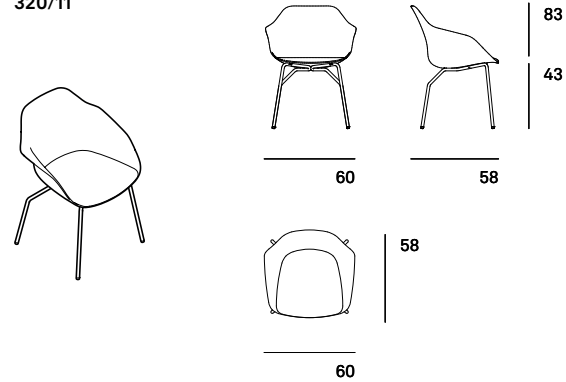
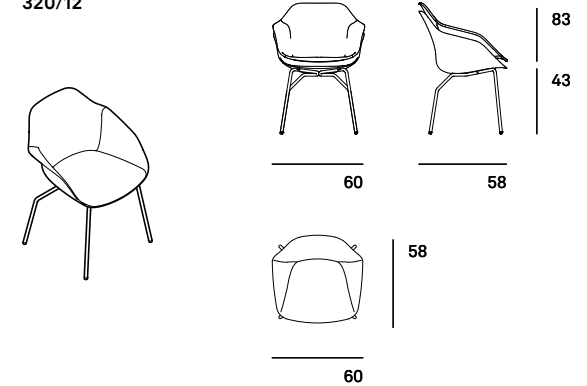
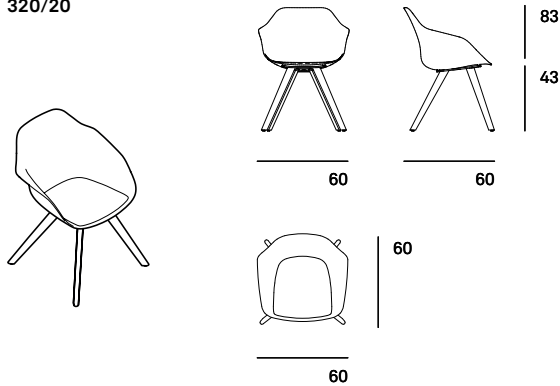
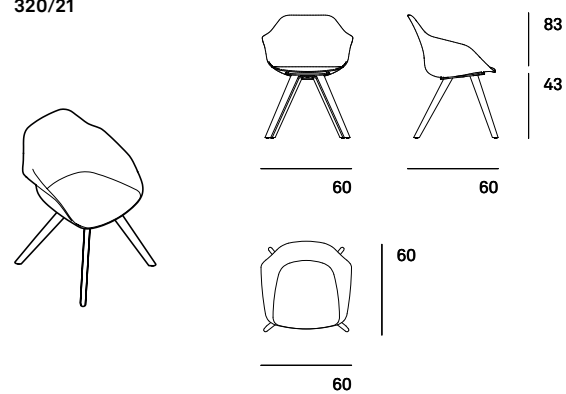
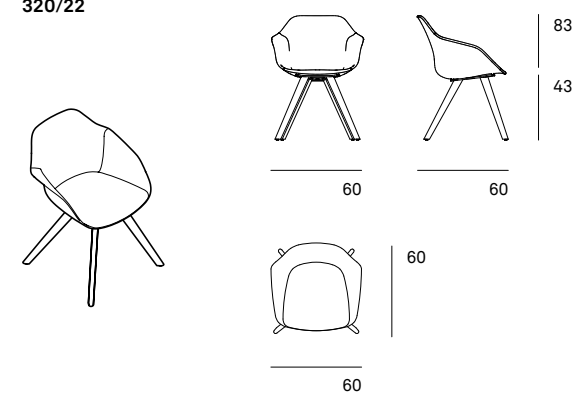
**320/10****320/11****320/12****320/20****320/21****320/22**

# Yonda. Modèles et dimensions.

320/30\*

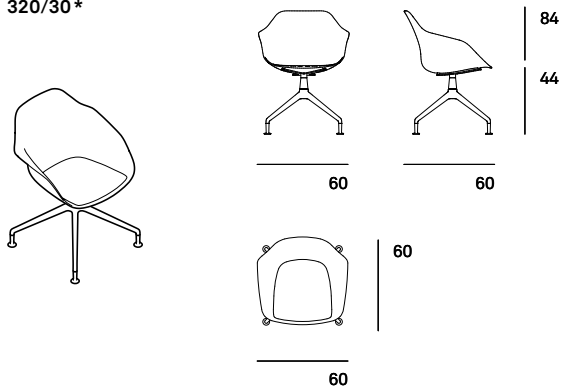

320/31\*

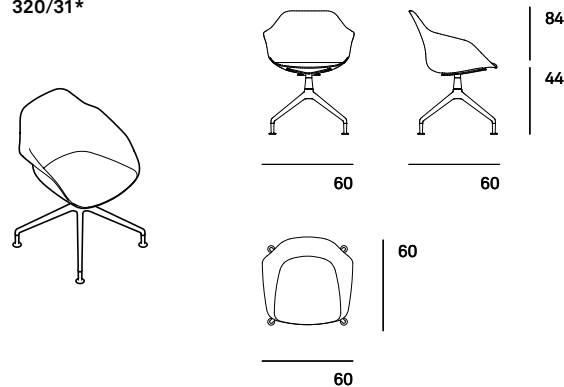

320/32\*

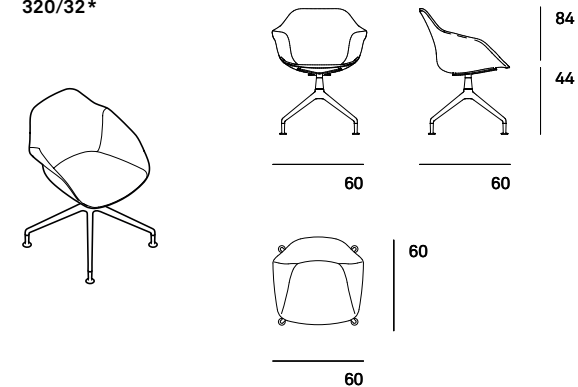

320/30\*

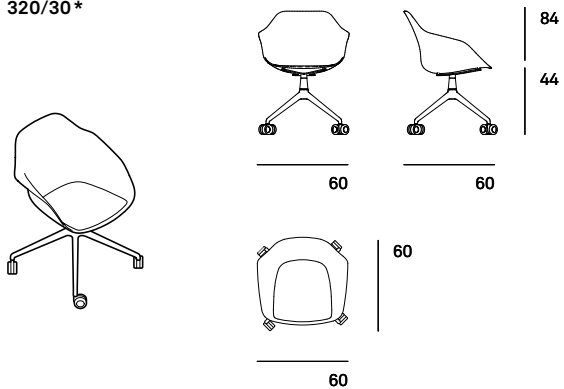

320/31\*

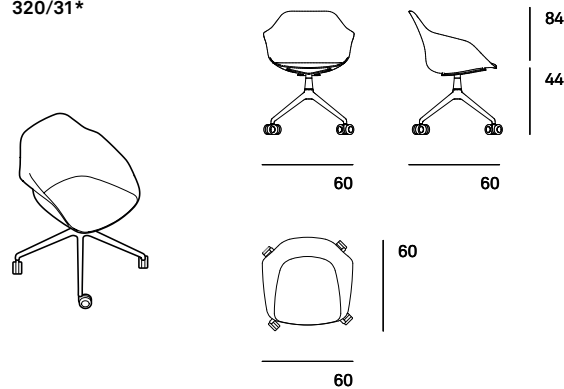

320/32\*

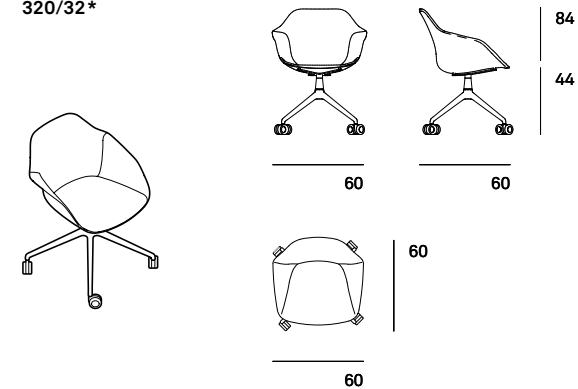

\* Pour les versions avec fonction de basculement, les dimensions de hauteur et de profondeur varient légèrement hors charge en raison de l'inclinaison atténuée de la coque d'assise vers l'arrière.

Toutes les dimensions sont données en cm. Sous réserve de modifications techniques.

# Yonda. Modèles et dimensions.

320/00\*

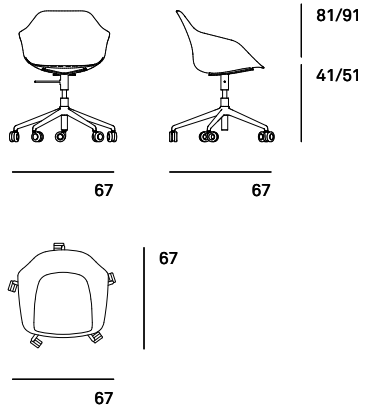
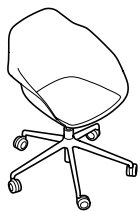

320/01\*

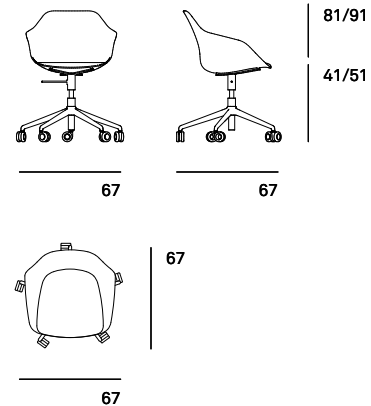
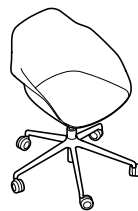

320/02\*

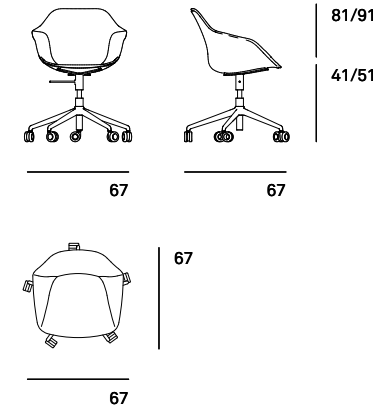
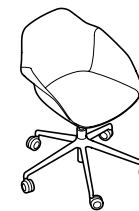

\* Pour les versions avec fonction de basculement, les dimensions de hauteur et de profondeur varient légèrement hors charge en raison de l'inclinaison atténuée de la coque d'assise vers l'arrière.

Toutes les dimensions sont données en cm. Sous réserve de modifications techniques.

# Yonda Lounge. Modèles et dimensions.

322/14

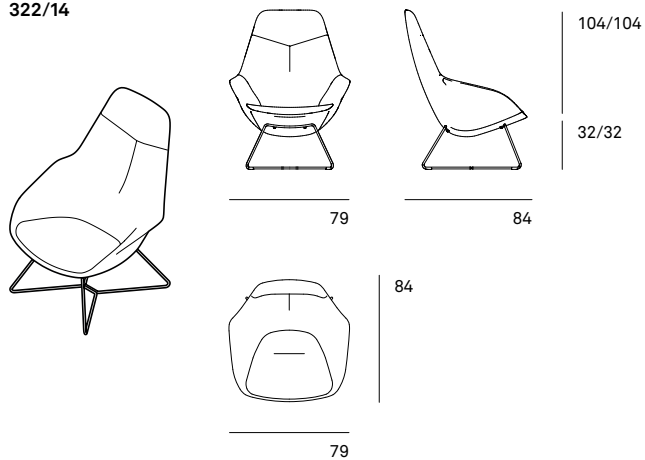

322/24

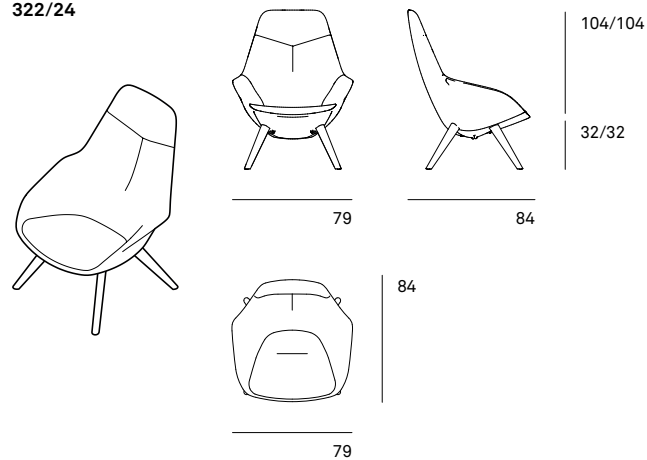

322/34

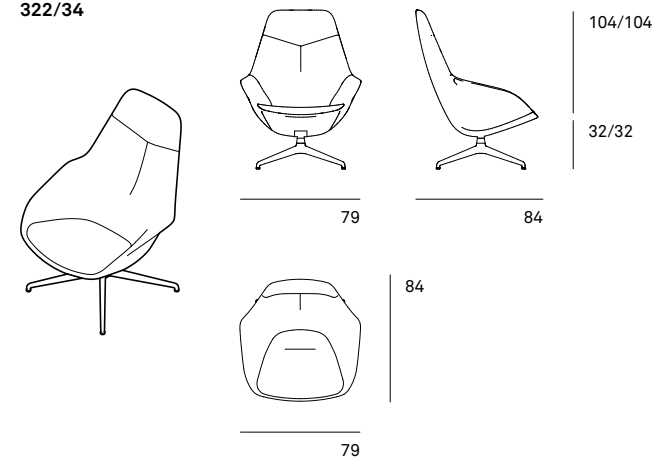

322/44

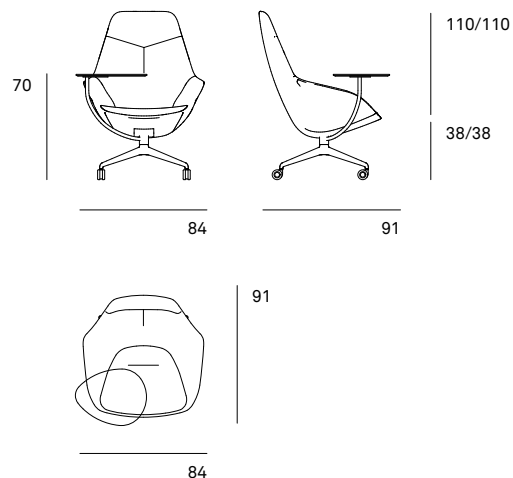
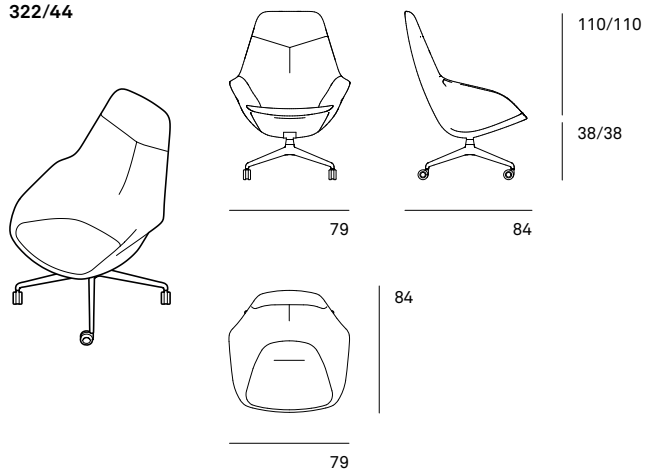

# Yonda Lounge. Modèles et dimensions.

322/1

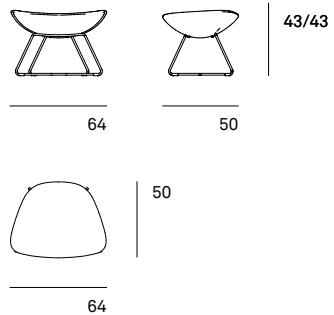

322/2

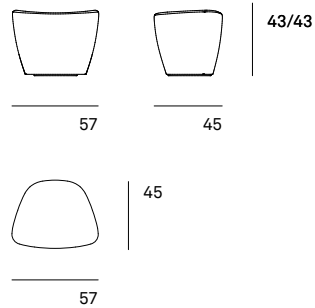

322/5

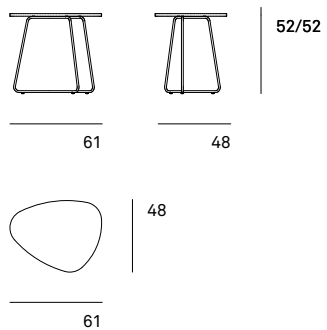

322/6

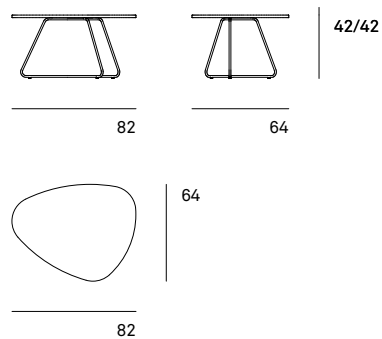
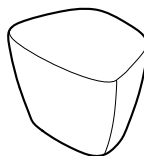

# Yonda Conference. Modèles et dimensions.

321/03

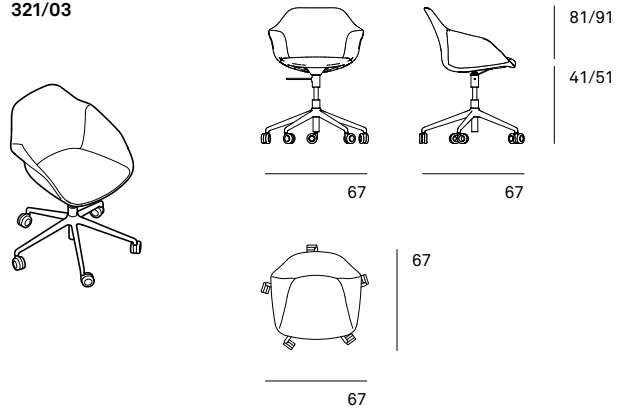

321/13

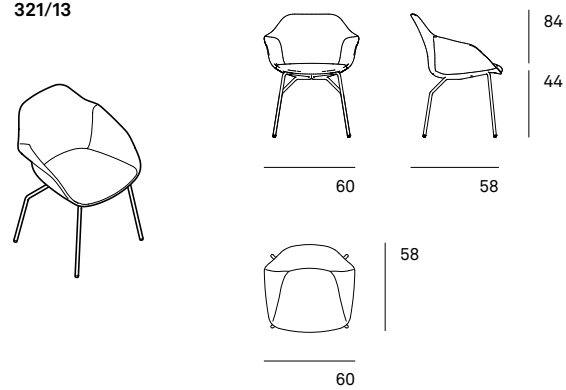

321/23

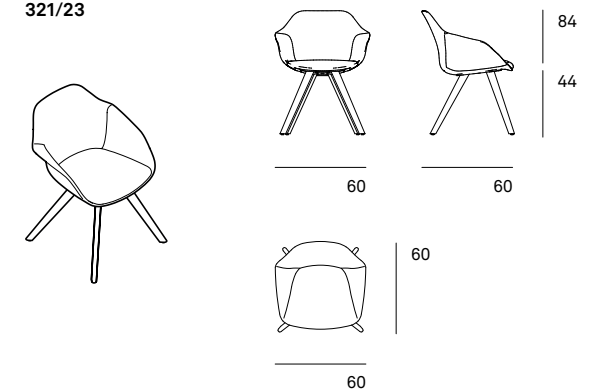

321/33

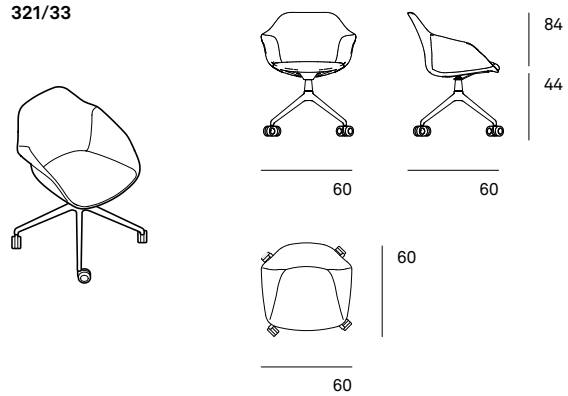

321/33

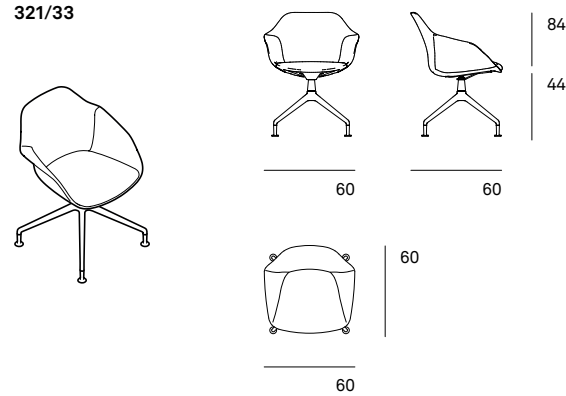

# Yonda. Fiche technique.

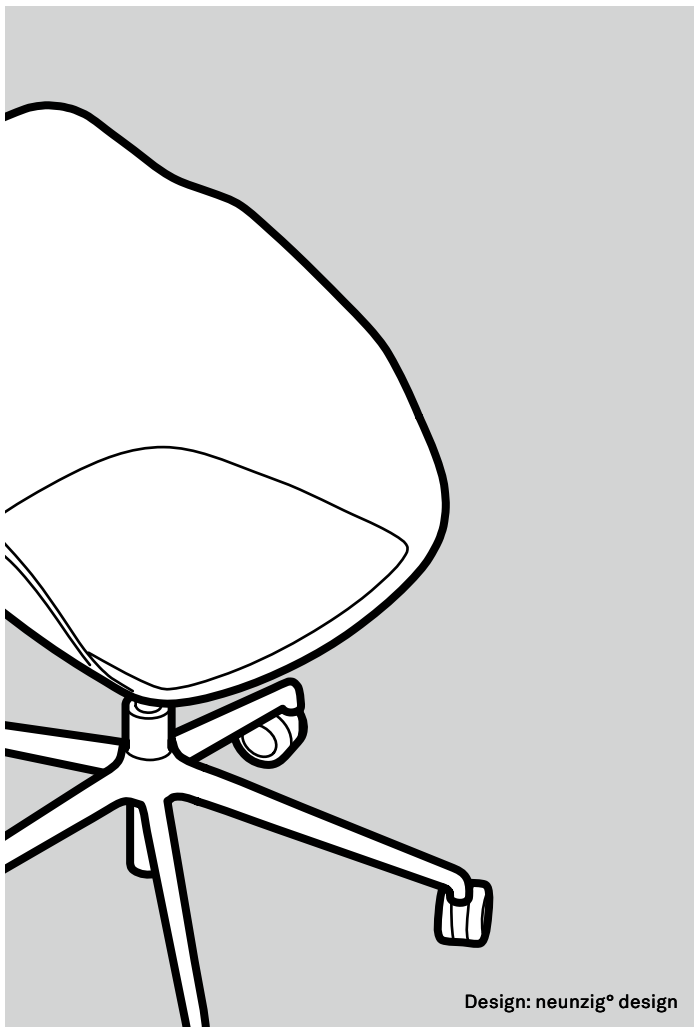

Design: neunzig° design

Gamme de chaises à coque de conception particulièrement durable et d'utilisation universelle, avec différentes variantes de piètement pour salles de réunion et de conférence, salles d'attente, espaces de rencontre, cantines et cafés, chambres d'hôtel et espaces de vie privés. Grâce à des matériaux de rembourrage respirants et une suspension 3D, le fauteuil offre un confort d'assise maximal. De plus, la chaise à coque entièrement rembourrée ne nécessite presque aucun collage, ce qui permet de séparer tous les composants par type à la fin de leur cycle de vie.

## Piètement

### Piètement à quatre pieds, modèles 320/10, 320/11, 320/12

Piètement en tube d'acier, revêtement mat structuré dans les couleurs noir, blanc crème, gris, gris beige, vert émeraude, rouge sienne ou chromé brillant (oxyde de chrome selon le procédé écologique Chrome II). Avec patins universels en PA 6 noir optimisés pour le glissement (avec téflon) pour sols souples et durs. Pour les sols fragiles, veuillez commander un insert en feutre (sans supplément de prix).

### Piètement à quatre pieds en bois massif, modèles 320/20, 320/21, 320/22

Pieds en chêne massif certifié FSC® (finition huilée naturelle) ou selon nuancier bois de Wilkhahn, en option en noyer massif (finition huilée naturelle). Avec patins universels en PA 6 noir optimisés pour le glissement (avec téflon) pour sols souples et durs. Pour les sols fragiles, veuillez commander un insert en feutre (sans supplément de prix). Support d'assise en plaque d'acier avec tiges rondes en acier, laqué noir mat structuré (RAL 9011) pour le montage de la coque d'assise ainsi que pour le logement des quatre pieds

### Piètement étoile à quatre branches Modèles 320/30, 320/31, 320/32

Piètement étoile à quatre branches en aluminium moulé sous pression, finition mat structuré dans les couleurs noir, blanc crème, gris, gris beige, vert émeraude, rouge sienne ou poli brillant, avec colonne rotative intégrée de manière invisible en tube d'acier rond en deux parties, finition couleur noir, mécanisme de rappel en option. Support d'assise en acier plat moulé avec manchon de raccordement conique en acier, finition noir mat structuré (RAL9011) ou finition mat structuré de la même couleur que la coque (supplément de prix). En option, avec mécanisme de basculement tridimensionnel en acier plat élastique, finition noir mat structuré (RAL9011) ou finition mat structuré de la même couleur que la coque (supplément de prix).

Avec patins en acier, finition couleur noir mat structuré (RAL9011) ou finition mat structuré de la même couleur que la coque (supplément de prix) avec surface de glissement en caoutchouc revêtu de téflon pour sols durs et souples, en option avec insert en feutre pour sols sensibles.

En option, roulettes pivotantes doubles en polyamide noir selon la norme DIN EN12529, freinées en fonction de la charge, en version standard pour moquettes ; avec bande de roulement grise en polyuréthane pour sols durs.

### Piètement étoile à cinq branches, modèles 320/00, 320/01, 320/02

Piètement étoile à cinq branches en aluminium moulé sous pression, finition mat structuré dans les couleurs noir, blanc crème, gris, gris beige, vert émeraude, rouge sienne ou poli brillant, avec vérin à gaz réglable en hauteur en continu, chromé brillant ou finition couleur noir avec levier de déclenchement à tiges rondes en acier, finition couleur noir.

Support d'assise en acier plat moulé avec manchon de raccordement cylindrique, finition couleur noir mat structuré (RAL 9011) ou finition mat structuré de la même couleur que la coque (supplément de prix). En option, avec mécanisme de basculement tridimensionnel en acier plat élastique, finition couleur noir mat structuré (RAL 9011) ou finition mat structuré de la même couleur que la coque (supplément de prix). Roulettes pivotantes doubles en polyamide noir selon la norme DIN EN12529, freinées en fonction de la charge, en version standard pour moquettes ; avec bande de roulement grise en polyuréthane pour sols durs.

# Yonda. Fiche technique.

## Assise et dossier

Coque d'assise monobloc ergonomique avec accoudoirs, composée de biocomposite (70 % de polypropylène recyclé, 30 % de fibres de bois issues de déchets de bois). Coussin d'assise supplémentaire en mousse PUR sans CFC. Dossier rembourré en plus de mousse découpée. Rembourrage intérieur complet, revêtement respirant et évacuant l'humidité en polyester de 15 mm d'épaisseur (50 % de fibres recyclées) cousu.

## Remarques

Dans le cadre de l'assurance qualité, nous ne proposons pas de cuir blanc (74/72). En revanche, toutes les autres couleurs de cuir standard sont disponibles.

L'exposition prolongée aux rayons UV peut entraîner une légère modification des couleurs de la coque en biocomposite. Les discrètes mouchetures typiques du matériau rappellent l'origine durable du matériau et ne constituent pas un motif de réclamation.

Il en va de même pour les légères différences de couleur possibles en combinant Yonda avec ses coques d'assise en biocomposite et d'autres modèles de chaises dotés de coques d'assise en polypropylène. Il existe également de légères différences de couleur entre la coque en biocomposite et les piètements laqués.

## Normes

Les chaises multifonction Yonda Conference sont conformes à la norme ANSI/BIFMAX5.1.



www.tuv.com  
ID 1111265788

# Yonda Lounge. Fiche technique.

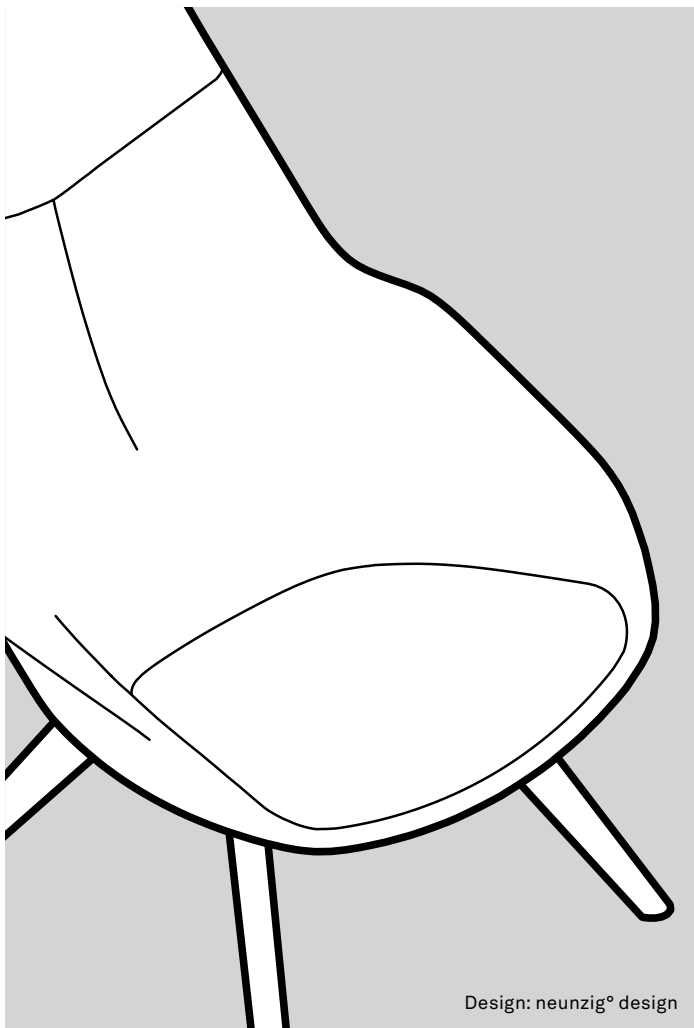

Gamme lounge haut de gamme, exclusive et confortable, composée de fauteuils avec trois variantes de piètement, d'un pouf rembourré assorti et d'un Ottoman, ainsi que de tables basses avec des plateaux en forme de galets. La forme organique spacieuse de la coque entièrement rembourrée procure un sentiment de sécurité et offre un confort d'assise agréable grâce aux accoudoirs intégrés en toute fluidité dans le contour, au soutien dans la partie inférieure du dos et à l'élasticité dans la partie supérieure. Convient pour l'accueil et le hall, les zones de communication informelles, les espaces de pause et les espaces de vie privée de qualité.

## Fauteuil lounge

### Piètement

Piètement luge,  
modèle 322/14

Piètement luge à tiges rondes en acier, diamètre 12 mm, finition mat structuré couleur noir, blanc ou chromé brillant (oxyde de chrome selon le procédé écologique Chrome III). Piètements laqués par défaut, piètements chromés brillants sur demande avec des patins universels en polyamide noir. Pour les sols fragiles, veuillez commander un insert en feutre (sans supplément de prix).

Piètement à quatre pieds en bois massif,  
modèle 322/24

Pieds en chêne massif certifié FSC® (finition huilée naturelle) ou selon nuancier bois de Wilkhahn, en option en noyer massif (finition huilée naturelle). Avec patins universels en PA 6 noir optimisés pour le glissement (avec téflon) pour sols souples et durs. Pour les sols fragiles, veuillez commander un insert en feutre (sans supplément de prix). Support d'assise avec tiges rondes en acier, diamètre 18 mm, laqué noir mat structuré, pour le montage de la coque d'assise ainsi que pour le logement des quatre pieds.

Croisillon de piètement à quatre branches

Modèles 322/34, 322/44

Croisillon de piètement à quatre branches en aluminium moulé sous pression, laqué noir ou blanc mat structuré ou poli miroir. Avec colonne pivotante intégrée de manière invisible en tube d'acier rond en deux parties, laqué noir ou blanc, en option avec mécanisme de rappel. Plaque de support en acier, laqué noir ou blanc mat structuré, pour le montage de la coque rembourrée. Avec patins universels en PA 6 noir optimisés pour le glissement (avec téflon) pour sols souples et durs. Pour les sols fragiles, veuillez commander un insert en feutre (sans supplément de prix).

Modèle 322/44 Croisillon de piètement avec roulettes creuses en polyamide noir selon DIN EN12529 en version standard pour moquettes ; en option avec bande de roulement grise en polyuréthane pour sols durs (hauteur d'assise 38 cm, hauteur totale 110 cm).

En option avec tablette ovoïde en HPL teinté noir dans la masse noir (soft mat) ou blanc, 12 mm, chant biseauté sur tout le pourtour, dimensions 47 x 37 cm. Montage de la tablette sur le support de tablette en tube d'acier rond, laqué noir ou blanc mat structuré, fixé sur le côté gauche ou droit du fauteuil sur la colonne pivotante (à préciser lors de la commande). Plaque de montage du support de tablette toujours laquée noir mat structuré. La tablette peut pivoter librement sur le support de tablette.

### Assise et dossier

Coque d'assise ergonomique monobloc, avec accoudoirs intégrés, composée à 100 % d'ABS recyclé. Avec renfort en acier pour la stabilisation sous l'assise. Coque entièrement recouverte de mousse de polyuréthane moulée sans CFC. Housses interchangeable avec renforcement en Y dans le dossier. Rembourrage d'assise séparé et interchangeable avec renforcement sous forme de double rembourrage en contreplaqué moulé avec mousse moulée en polyuréthane sans CFC, possibilité de tri et de fragmentation. Double rembourrage vissé sous l'assise et démontable sans destruction.

# Yonda Lounge. Fiche technique.

## Pouf rembourré

Corps en contreplaqué vissé certifié FSC®, recouvert de mousse de polyuréthane moulée sans CFC. Corps rembourré pivotant, avec plaque de fond ronde en non-tissé PET de 9 mm d'épaisseur contenant jusqu'à 50 % de matière recyclée, couleur anthracite, et anneau pivotant vissé en polycarbonate teinté noir dans la masse.

## Ottoman

Piètement luge à tiges rondes en acier, diamètre 12 mm, finition mat structuré couleur noir, blanc ou chromé brillant (oxyde de chrome selon le procédé écologique Chrome III). Piètements laqués par défaut, piètements chromés brillants sur demande avec des patins universels en polyamide noir. Pour les sols fragiles, veuillez commander un insert en feutre (sans supplément de prix). Corps rembourré en contreplaqué, recouvert de mousse de polyuréthane moulée sans CFC. Housses interchangeables.

## Tables

### Piètement

Hauteur totale 42 ou 52 cm, piètement luge à tiges rondes en acier, diamètre 12 mm, finition mat structuré couleur noir, blanc ou chromé brillant (oxyde de chrome selon le procédé écologique Chrome III). Piètements laqués par défaut, piètements chromés brillants sur demande avec des patins universels en polyamide noir. Pour les sols fragiles, veuillez commander un insert en feutre (sans supplément de prix).

### Composition du plateau de table

- Panneau de particules

### Finition de plateaux 1 – stratifié

- Épaisseur du plateau 17 mm

#### Variante 1

- Décor uni selon le nuancier de Wilkhahn
- Chant en matière synthétique de même couleur
- Décor bois selon le nuancier de Wilkhahn
- Chant en matière synthétique de même couleur

#### Variante 2

- Soft mat selon le nuancier de Wilkhahn
- Surface Soft Touch anti-reflets avec propriétés anti-traces de doigts
- Chant en matière synthétique de même couleur

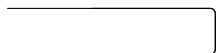

Chant en matière synthétique droit

### Finition de plateaux 2 – placage

- Épaisseur du plateau 17 mm

#### Variante 1

- Placage chêne, chêne nouveau, cœur de frêne ou frêne selon le nuancier de Wilkhahn
- Chant en bois de couleur très proche de celle du placage

#### Variante 2

- Placage noyer, chêne fumé ou aubier de noyer noir selon le nuancier de Wilkhahn
- Chant en bois de couleur très proche de celle du placage



Chant en bois droit

### Finition de plateaux 7 – HPL teinté dans la masse

- Épaisseur du plateau 12 mm
- Plateau de table en HPL (High Pressure Laminate) teinté dans la masse en blanc ou avec une surface Soft Touch anti-reflets avec propriétés anti-traces de doigts en noir soft mat
- Chant de même couleur que le plateau de table



E5 – 1 Chant HPL massif biseauté, rayon 4 mm

## Remarques

Dans le cadre de l'assurance qualité, nous ne proposons pas de cuir blanc (74/72). En revanche, toutes les autres couleurs de cuir standard sont disponibles.

# Yonda Conference. Fiche technique.

Gamme de chaises à coque de conception particulièrement durable et d'utilisation universelle, avec différentes variantes de piètement pour salles de réunion et de conférence, salles d'attente, espaces de rencontre, cantines et cafés, chambres d'hôtel et espaces de vie privés. Grâce à des matériaux de rembourrage respirants et une suspension 3D, le fauteuil offre un confort d'assise maximal. De plus, la chaise à coque entièrement rembourrée ne nécessite presque aucun collage, ce qui permet de séparer tous les composants par type à la fin de leur cycle de vie.

## Piètement

### Piètement à quatre pieds, modèles 321/13

Piètement en tube d'acier, finition mat structuré dans les couleurs noir, blanc crème, blanc, gris, gris beige – également disponible en chromé brillant (oxyde de chrome selon le procédé écologique Chrome III). Avec patins universels en PA 6 noir optimisés pour le glissement (avec téflon) pour sols souples et durs. Pour les sols fragiles, veuillez commander un insert en feutre (sans supplément de prix).

### Piètement à quatre pieds en bois massif, modèles 321/23

Pieds en chêne massif certifié FSC® (finition huilée naturelle) ou selon nuancier bois de Wilkhahn, en option en noyer massif (finition huilée naturelle). Avec patins universels en PA 6 noir optimisés pour le glissement (avec téflon) pour sols souples et durs. Pour les sols fragiles, veuillez commander un insert en feutre (sans supplément de prix). Support d'assise en plaque d'acier avec tiges rondes en acier, laqué noir mat structuré (RAL 9011) pour le montage de la coque d'assise ainsi que pour le logement des quatre pieds.

### Piètement étoile à quatre branches, modèles 321/33

Piètement étoile à quatre branches en aluminium moulé sous pression, finition mat structuré dans les couleurs noir, blanc crème, blanc, gris, gris beige – disponible également en finition poli miroir. Avec colonne pivotante intégrée de manière invisible en tube d'acier rond en deux parties, laqué noir, en option avec mécanisme de rappel. Support d'assise en acier plat moulé avec manchon de raccordement conique en acier, finition noir mat structuré (RAL 9011) ou finition mat

structuré de la même couleur que le piètement (supplément de prix). En option, avec mécanisme de basculement tridimensionnel en acier plat élastique, finition noir mat structuré (RAL 9011) ou finition mat structuré de la même couleur que le piètement (supplément de prix).

Avec patins en acier, finition couleur noir mat structuré (RAL 9011) ou finition mat structuré de la même couleur que le piètement (supplément de prix) avec surface de glissement en caoutchouc revêtu de téflon pour sols durs et souples, en option avec insert en feutre pour sols sensibles.

En option, roulettes pivotantes doubles en polyamide noir selon la norme DIN EN12529, freinées en fonction de la charge, en version standard pour moquettes ; avec bande de roulement grise en polyuréthane pour sols durs.

### Piètement étoile à cinq branches, modèles 321/03

Piètement étoile à cinq branches en aluminium moulé sous pression, finition mat structuré dans les couleurs noir, blanc crème, blanc, gris, gris beige – disponible également en finition poli miroir. Avec vérin à gaz réglable en hauteur en continu, chromé brillant ou laqué noir avec levier de déclenchement à tiges rondes en acier, laqué noir.

Support d'assise en acier plat moulé avec manchon de raccordement cylindrique, laqué noir mat structuré (RAL 9011) ou laqué mat structuré de la même couleur que le piètement (supplément de prix). En option, avec mécanisme de basculement tridimensionnel en acier plat élastique, laqué noir mat structuré (RAL 9011) ou laqué mat structuré de la même couleur que le piètement (supplément de prix).

Roulettes pivotantes doubles en polyamide noir selon la norme DIN EN 12529, autofreinantes en fonction de la charge, en version standard pour moquettes ; avec bande de roulement grise en polyuréthane pour sols durs.

## Assise et dossier

Coque d'assise monobloc ergonomique avec accoudoirs, composée de biocomposite (70 % de polypropylène recyclé, 30 % de fibres de bois issues de déchets de bois). Coussin d'assise supplémentaire en mousse PUR sans CFC. Dossier rembourré en plus de mousse découpée. Rembourrage intérieur complet, revêtement respirant et évacuant l'humidité en polyester de 15 mm d'épaisseur (50 % de fibres recyclées) cousu.

## Remarques

Dans le cadre de l'assurance qualité, nous ne proposons pas de cuir blanc (74/72). En revanche, toutes les autres couleurs de cuir standard sont disponibles.

# Yonda. Profil environnemental du produit.



## Matières.

**Matières constituant le modèle Yonda 320/11**  
**Piètements à quatre pieds revêtu blanc crème structuré,**  
**coque blanc crème, patins universels, rembourrage d'assise**  
**avec tissu d'ameublement Re-wool**

	[kg]	[%]
<b>Métaux</b>	<b>1,90</b>	<b>28,5</b>
Acier	1,90	28,5
Aluminium	0,00	0,0
<b>Résines de synthèse</b>	<b>4,06</b>	<b>61,0</b>
Polypropylène (PP)	3,40	51,1
Polyamide (PA)	0,12	1,8
Polyuréthane (PUR)	0,54	8,1
<b>Autres</b>	<b>0,70</b>	<b>10,5</b>
Bois (matériaux dérivés du bois, placage)	0,36	5,4
Tissu d'ameublement (laine, cuir)	0,34	5,1
<b>Poids total</b>	<b>6,66</b>	<b>100,0</b>
<b>Proportion de matières recyclées mises en œuvre</b>	<b>2,93</b>	<b>44,0</b>
<b>Possibilités de recyclage</b>	<b>6,12</b>	<b>92,0</b>

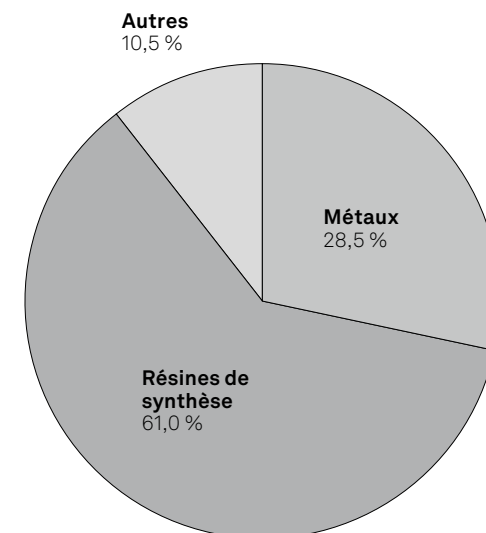

Non recyclable : finition laquée au four

Les matières utilisées ont fait l'objet de contrôles rigoureux fondés sur une analyse ABC. Ils valident la compatibilité avec les impératifs du développement durable et l'absence de substances nocives. Wilkhahn n'a recours à aucune substance chimique non autorisée. Les substances auxiliaires et les additifs entrant dans le process de fabrication sont consignés dans un registre des substances à risque. C'est le préalable à un effort continu de réduction et de substitution des substances potentiellement dangereuses.

# Yonda. Profil environnemental du produit.



## Matières.

**Matières constituant le modèle Yonda 320/20**  
**Piètement à quatre pieds en bois massif de chêne certifié FSC®,**  
**coque gris beige, patins universels**

	[kg]	[%]
<b>Métaux</b>	<b>2,06</b>	<b>30,2</b>
Acier	2,06	30,2
Aluminium	0,00	0,0
<b>Résines de synthèse</b>	<b>3,40</b>	<b>49,9</b>
Polypropylène (PP)	3,40	49,8
Polyamide (PA)	0,00	0,1
Polyuréthane (PUR)	0,00	0,0
<b>Sonstige</b>	<b>1,36</b>	<b>19,9</b>
Bois (matériaux dérivés du bois, placage)	1,36	19,9
Tissu d'ameublement (laine, cuir)	0,00	0,0
<b>Poids total</b>	<b>6,83</b>	<b>100,0</b>
<b>Proportion de matières recyclées mises en œuvre</b>	<b>4,33</b>	<b>63,4</b>
<b>Possibilités de recyclage</b>	<b>6,83</b>	<b>100,0</b>

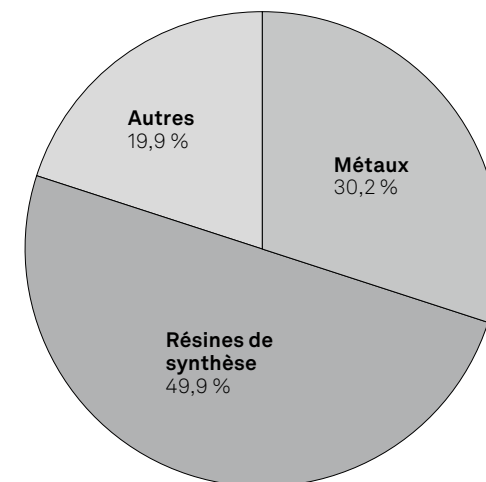

Non recyclable : finition laquée au four

Les matières utilisées ont fait l'objet de contrôles rigoureux fondés sur une analyse ABC. Ils valident la compatibilité avec les impératifs du développement durable et l'absence de substances nocives. Wilkhahn n'a recours à aucune substance chimique non autorisée. Les substances auxiliaires et les additifs entrant dans le processus de fabrication sont consignés dans un registre des substances à risque. C'est le préalable à un effort continu de réduction et de substitution des substances potentiellement dangereuses.

# Yonda. Profil environnemental du produit.



## Matières.

### Matières constituant le modèle Yonda 320/01

**Piètement étoile à cinq branches revêtu vert émeraude mat structuré, coque en vert émeraude, rembourrage d'assise avec tissu d'ameublement Re-wool, roulettes pivotantes doubles, freinées en fonction de la charge**

	[kg]	[%]
<b>Métaux</b>	<b>4,67</b>	<b>48,7</b>
Acier	2,77	28,9
Aluminium	1,90	19,8
<b>Résines de synthèse</b>	<b>4,19</b>	<b>43,7</b>
Polypropylène (PP)	3,40	35,5
Polyamide (PA)	0,25	2,6
Polyuréthane (PUR)	0,54	5,6
<b>Autres</b>	<b>0,70</b>	<b>7,6</b>
Bois (matériaux dérivés du bois, placage)	0,36	4,0
Tissu d'ameublement (laine, cuir)	0,34	3,6
<b>Poids total</b>	<b>9,57</b>	<b>100,0</b>
<b>Proportion de matières recyclées mises en œuvre</b>	<b>6,54</b>	<b>68,3</b>
<b>Possibilités de recyclage</b>	<b>9,03</b>	<b>94,3</b>

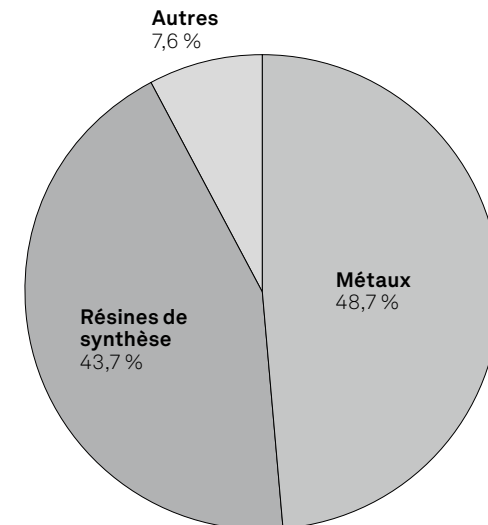

Non recyclable : finition laquée au four

Les matières utilisées ont fait l'objet de contrôles rigoureux fondés sur une analyse ABC. Ils valident la compatibilité avec les impératifs du développement durable et l'absence de substances nocives. Wilkhahn n'a recours à aucune substance chimique non autorisée. Les substances auxiliaires et les additifs entrant dans le process de fabrication sont consignés dans un registre des substances à risque. C'est le préalable à un effort continu de réduction et de substitution des substances potentiellement dangereuses.

## Wilkhahn et développement durable.



Depuis la création de l'entreprise, il y a plus de 100 ans, Wilkhahn n'a cessé de faire du développement durable une priorité – et son ancrage dans la philosophie de l'entreprise s'est accru au fil des décennies. La durabilité, la poursuite de pratiques sociales équitables, le respect de l'environnement et la dimension culturelle de notre activité sont des orientations qui régissent de longue date le fonctionnement et la vocation de l'entreprise : les choix fondamentaux qui les sous-tendent datent des années 50 du siècle dernier. Si aujourd'hui, la réputation internationale de Wilkhahn ne se fonde pas seulement sur les produits, mais également sur des valeurs exemplaires et pionnières, c'est parce que, très tôt, la recherche de formes intemporelles et pérennes a été indissociablement liée au respect de l'environnement, à l'amélioration du rôle social de l'entreprise et à la contribution culturelle qui doit être la sienne. C'est sur ces bases que reposent les relations entre Wilkhahn et ses clients, partout dans le monde. Pour nous, il n'y a pas de perspective plus stimulante que celle d'embellir l'avenir et de créer des environnements et un monde où il fera bon vivre.

📄 Rapport de développement durable (dernière édition en allemand) et déclaration environnementale



Pour de plus amples informations, veuillez nous contacter !

# Wilkhahn



**Wilkening + Hahne GmbH+Co.KG**

Fritz-Hahne-Str. 8  
31848 Bad Münder  
Germany  
Tel.: +49 5042 999 100  
contact@wilkhahn.de  
www.wilkhahn.com



Le toit caractéristique de l'un des quatre pavillons de production Wilkhahn conçus par l'architecte Frei Otto.  
Crédit photo : Klemens Ortmeier.