

Wilkhahn

Stitz 2. Programa 20.





Stitz 2

El apoyo “Stitz” ofrece una nueva forma de movilidad: no se trata de sentarse ni de estar de pie, sino de un cambio de postura para la posición intermedia. Stitz refleja la fascinante idea de relajar y, a la vez, ejercitar el cuerpo. Por ello, en lugar de sentarse en el Stitz se apoya éste oblicuamente contra los glúteos. De este modo se endereza la pelvis, se facilitan las funciones metabólicas, se fomenta el sentido del equilibrio y se activa la musculatura sin llegar a ejercitarla excesivamente.

La superficie de apoyo redonda se puede utilizar desde cualquier lado. El pie consta de un saco de elastómero relleno de arena de cuarzo, que permite que el Stitz se mantenga de pie en posición oblicua. Un plato situado debajo de la superficie de apoyo permite ajustar sin escalonamientos la altura del asiento mediante un muelle de gas integrado.

El Stitz, no es sólo un icono del diseño; un estudio realizado por el Centro para la Salud en la Universidad del Deporte de Colonia demuestra: ¡El uso regular de Stitz fortalece habilidades del cuerpo y su coordinación!



Stitz 2. Programa 20. Características técnicas.

Wilkhahn

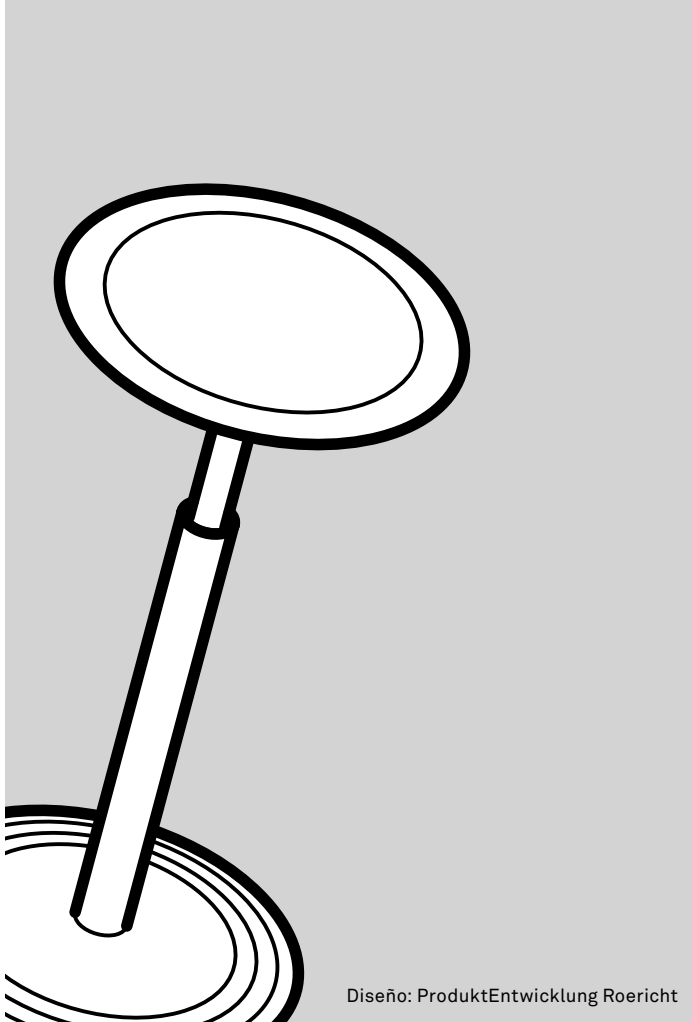
**Función**

Stitz es un apoyo estando de pie. Regulable en altura, sin escalonamiento, por medio de un muelle encapsulado de gas.

Armazón

Fuelle del pie de goma negra relleno de arena de cuarzo. Pie de poliamida en color negro.

Asiento

Base del asiento de poliamida negra. Superficie del asiento de corcho tratado con cera dura, tapizado de piel repujada o de tela. La altura del asiento se gradúa presionando un disco de poliamida negro situado debajo del asiento, que actúa sobre el muelle de gas.

Stitz 2. Programm 20. Variantes.

Wilkhahn



201/1 Superficie del asiento de corcho, armazón en color negro



201/2 Superficie del asiento tapizado en piel, armazón en color negro



201/2 Superficie del asiento tapizado en tela

Stitz 2. Programm 20. Variantes.

Wilkhahn

Acabados de armazón



Negro

Materiales de asiento/tapa

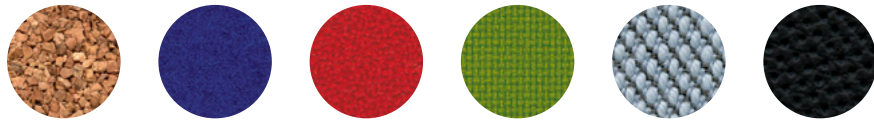

Corcho, tela: 60 Blend | 63 Auris | 66 Lona | 91 Kvadrat Steelcut Trio 3 | Piel: 74 |
para ver todos los tapizados y otros colores, visite nuestro media center

El muestrario de colores digital puede diferir del original.

Puede encontrar nuestra actual colección de materiales en nuestro media center.

Stitz 2. Programa 20. Modelos y dimensiones.

Wilkhahn

201/1
Superficie del asiento de corcho
Armazón en color negro

201/2
Armazón en color negro

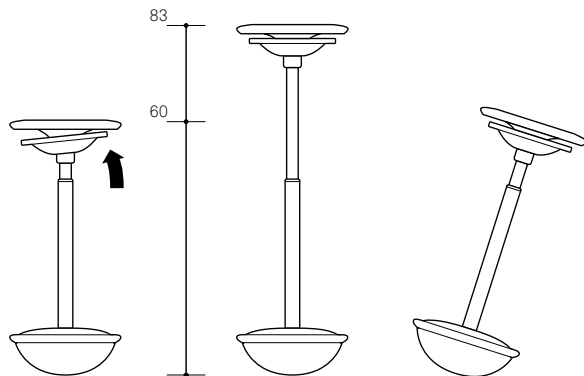
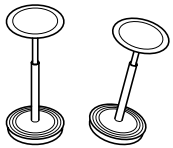
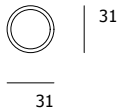
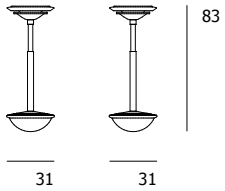

Stitz 2. Programa 20. Modelos y dimensiones.

Wilkhahn

Stitz es un elemento móvil de tres “patas” que permite fortalecer su musculatura y su sentido de equilibrio. Se le denomina elemento de tres patas porque siempre es necesario el apoyo de las dos piernas del usuario para poder permanecer estable y seguro. Cuanto más alto e inclinado se ajusta el Stitz, mayor será la fuerza ejercida por las piernas y menor será la carga sometida a la espalda. Por el contrario, a menor altura e inclinación del Stitz se aumentará la carga sobre la espalda y disminuirá el esfuerzo de las piernas. ¡Para lograr el mejor efecto para su salud deberá variar a menudo la altura y el ángulo de apoyo del Stitz!

Atención: solamente se obtendrá una posición estable inclinando el Stitz ligeramente hacia delante y ejerciendo a la vez fuerza con las piernas. Por ello no debe utilizarse nunca como taburete o silla. Si Ud. se inclina hacia los lados o hacia atrás sin ejercer ninguna fuerza con las piernas, se caerá al suelo.

“Stitz” significa “apoyo para estar sentado de pie”. El “mono-pie” se apoya sobre un saco de elastómero antirresbaladizo relleno de arena de sílice. De este modo, el Stitz ofrece un amplísimo radio de acción. Se adapta a cualquier movimiento e inclinación y se mantiene en pie cuando no se utiliza.

De acuerdo con el dibujo, el Stitz estará ajustado a la altura correcta cuando, en posición inclinada, ofrezca un apoyo firme a las nalgas.

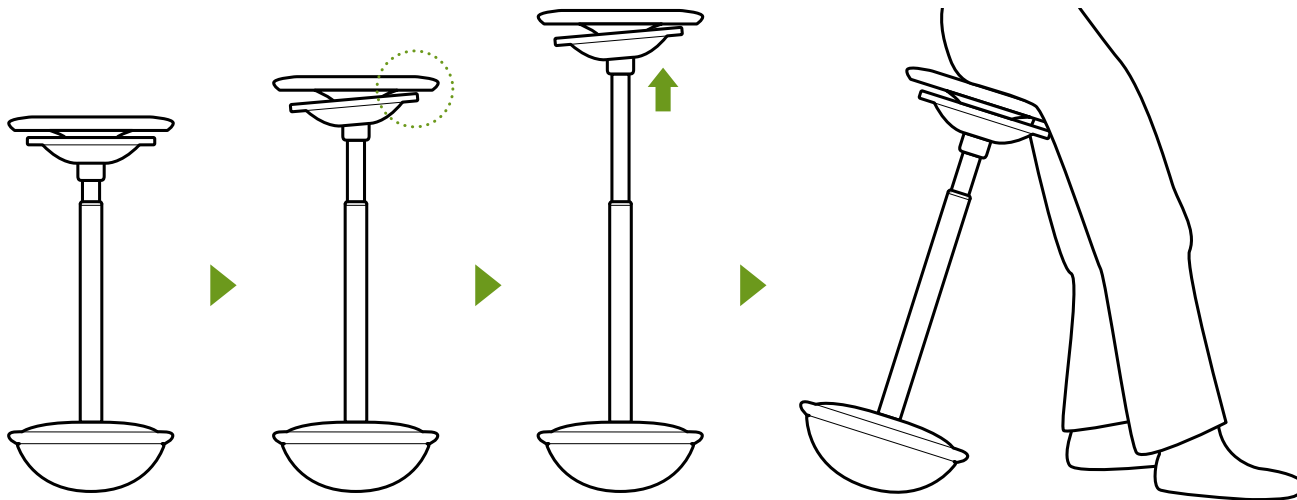

Stitz 2. Programa 20. Premios/normas/certificados.

Wilkhahn

Premios



Certificados / Normas de producto



Certificados de empresa, membresías



Medio ambiente y producto

Menos es más – también a nivel ecológico

El arte de “suprimir” no es sólo un criterio estético sino también ecológico de gran importancia: en combinación con unos materiales duraderos y resistentes se asegura así una vida útil casi ilimitada y se evita cualquier elemento superfluo.

- El armazón de Stitz 2 consta de un muelle encapsulado de gas, fabricado en acero, que posibilita un ajuste de altura sin escalonamientos y puede sustituirse y reciclarse sin problemas, así como de un pie de plato de poliamida negra con saco de elastómero negro relleno de arena de cuarzo. El plato de apoyo, que se puede utilizar desde cualquier lado, incorpora por debajo un agarre para ajustar la altura y consta de poliamida teñida resistente contra los arañazos.
- La superficie de sentado es de corcho intercambiable, un material natural renovable, y puede ir encerada o bien tapizada en tejido o piel.

Stitz 2 es la muestra convincente de que a través de un concepto de diseño basado en la solución más sencilla y cualitativa se pueden realizar productos útiles con una durabilidad casi ilimitada. “Nuestro objetivo es desarrollar productos duraderos, incrementar su utilidad y reducir el despilfarro” (extraído del acta de fundación de la Escuela Superior de Diseño de Ulm en 1955, donde Nick Roericht fue estudiante y después profesor).