

Wilkhahn



Graph.



Graph

Der Graph-Konferenzsessel setzt neue Maßstäbe für exklusive Konferenzräume und ist überall dort zu Hause, wo besondere Wertigkeit, höchster Komfort und kompromisslose Qualität gefragt sind.

Sein Name ist Programm: Die grafische Qualität der Form überzeugt sofort. Durch das gezielte Durchschneiden und reduzierte Zusammensetzen der Sitzschale entsteht ein spannendes Spiel aus fließender Form, klaren Linien, geschlossenen Flächen und transparenten Öffnungen. Für herausragenden Sitzkomfort sorgen die aufwendig gepolsterte Sitzschale sowie ihre elastische Lagerung auf dem Y-Träger.

Ein besonderes Highlight bietet der Graph Iconic. Diese Ausführung des Konferenzsessels bringt das Spiel mit Kontrasten auf ein neues Level und kombiniert herausragenden Sitzkomfort mit einer einzigartigen Optik.

Die formal abgestimmten Tische vermitteln den Eindruck schwereloser Eleganz. Ob für die große Konferenz, die kompakte Besprechung oder den Chefarbeitsplatz: Graph-Ensembles erscheinen als harmonische Einheit und überzeugen mit edlen Oberflächen, exklusiven Materialien, perfekter Verarbeitung und maximalem Komfort.

Graph-Familie.



Graph Konferenzsessel

Wegweisende Form. Innovativer Komfort.
Überzeugende Details.



Graph Iconic

Zeitlose Eleganz und höchste Qualität.



Graph-Konferenztisch

Leichtigkeit und Exklusivität.

Das Graph-Ensemble im Konferenzraum unseres digitalen „Human Centered Workplace“ vereint Gestaltungsqualität, Haptik, Sitzkomfort und Beinfreiheit – für spürbare Wertschätzung. Die ovale Tischform unterstützt eine gleichberechtigte Kommunikation auf Augenhöhe. Konferenzsessel 302/5 mit Tisch 300/00:



Für zusätzliche Bewegungsfreiheit sorgt die Active-Mechanik, die eine flexible Sitzposition ermöglicht. Dank der stufenlosen Höhenverstellung eignet sich der Graph nicht nur als Konferenzsessel, sondern auch als hochwertiger Chefsessel. Konferenzsessel 302/8 mit Versa Tisch 638/51:



Edle Bezüge, filigrane Armlehnen und ein Gestell aus beschichtetem, glanzverchromtem oder mattpoliertem Aluminium verleihen dem Graph-Sessel eine besonders wertige Ausstrahlung. Sesselmodell 301/5 an Tischanlage 300/25 für 16 Personen:



Die vielseitigen Formate reichen von runden Tischen bis hin zu gestreckten und gedrunenen Ovalformen, abgeleitet aus Quadraten und Rechtecken. Mit Größen von 120 x 120 cm bis 780 x 230 cm bieten die Graph-Tische Platz für vier bis 22 Personen. Graph Tischanlage 300/25 mit Konferenzsesseln 301/5 und Asienta Polstersessel 861/5, Polsterbank 862/5 und Beistelltisch 860/2:



Wie bei den Sesseln wirkt auch der Graph-Tisch wie aus einem Guss.
Die klaren Kanten und die fließenden Formen verleihen den Graph-Tischen eine besondere Leichtigkeit und Exklusivität.





Mit der Iconic Edition haben die Designer Jehs+Laub das Spiel mit den Kontrasten um das Thema Polsterung erweitert. Bei der Iconic Edition wird in den Sitz- und Rückenbezug partiell zusätzlich ein beidseitig kaschierter Polsterschaum eingebracht, der in einer filigranen, rautenförmigen Steppung vernäht wird. Die zusätzliche Polsterung durch die vielzähligen dreidimensionalen Mini-Kissen sorgt nicht nur für das i-Tüpfelchen in Sachen Komfort, sondern auch für eine ganz besondere Optik.

Iconic Edition 304/6.



Die klar konturierten Nähte der Lederbezüge münden in den Lederauflagen der Armlehnen.



Präzision und Formvollendung auch im Detail: Die fließenden Übergänge und die aufwendige Polsterung vermitteln ein ganz besonderes Qualitäts- und Komforterlebnis.



Gerade Linien und organische Wölbungen, harte und weiche Materialien, industrielle Perfektion und meisterliche Handwerksarbeit – das für Graph so typische Zusammenspiel der Kontraste zu einem besonderen Ganzen setzt sich auch in den abgesteppten Polsterflächen fort.



Trotz der feinen Kleinteiligkeit der Rauten treten sie deutlich als dreidimensionale Mini-kissen hervor.



Die besondere Exklusivität der Graph-Sessel entsteht aus der Kombination von formvollendetem Design, erlesenen Materialien und höchstem handwerklichen Können.



Für Graph werden ausschließlich besonders hochwertige Textilien und handverlesene, semi-anilin oder rein pflanzlich gegerbte Bullenhäute verarbeitet, aus denen die vielen zu vernähenden Bezugsteile ausgestanzt werden.

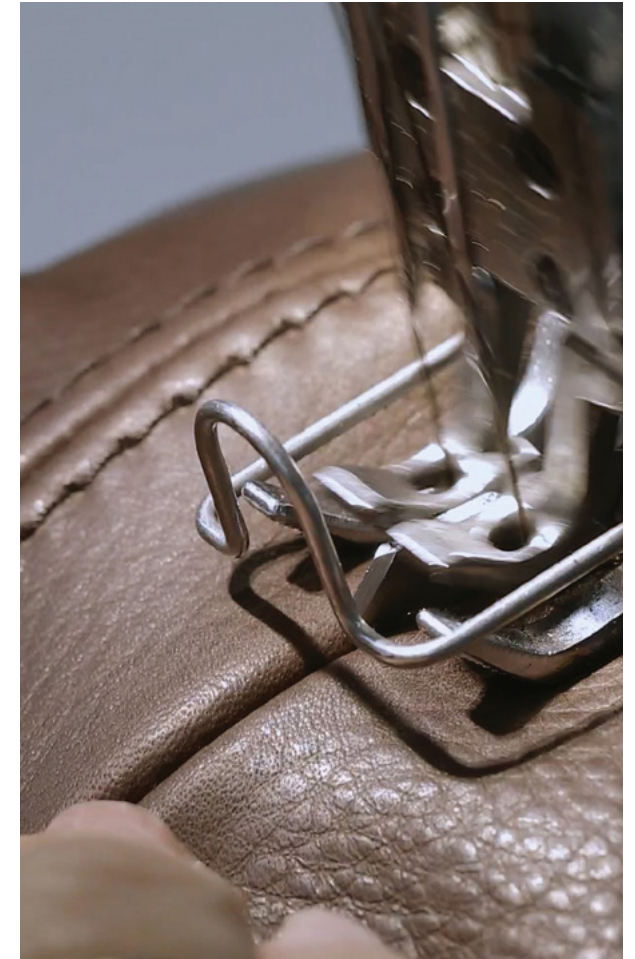

Bei den Näharbeiten ist höchste Präzision gefordert, damit am Ende die Übergänge zwischen den umlaufenden Polsterböden und den Konturen der Armlehnen exakt zusammenpassen.

Graph verbindet wegweisende Form, innovativen Komfort und überzeugende Details.



Gestell mit Gleitern



Gestell mit Tellergleitern



Gestell mit Rollen



Filigrane Armlehnen



Graph-Modelle mit Active-Mechanik verfügen über eine stufenlose Höheneinstellung sowie über eine Wippmechanik, die sich arretieren lässt.



Dank elastischer vorderer Verbindungselemente und einer federnden hinteren Stützstrebe passt sich der Sitz rückwärts und seitlich den Körperschwerpunkten an.



Optional mit eingelassener, lederbezogener Armauflage, ausschließlich farbgleich in Kombination mit Lederbezug 74 oder 87.

Graph. Modellübersicht.



301/5
Mittelhoher Rücken, Drehbar



302/5
Hoher Rücken, Drehbar



301/6
Mittelhoher Rücken, Drehbar



302/6
Mittelhoher Rücken, Drehbar



301/7
Mittelhoher Rücken
Stufenlose Höheneinstellung



302/7
Hoher Rücken
Stufenlose Höheneinstellung



301/8
Mittelhoher Rücken
Stufenlose Höheneinstellung
Mit Active Mechanik



302/8
Hoher Rücken
Stufenlose Höheneinstellung
Mit Active Mechanik

Graph Iconic. Modellübersicht.



304/5
Hoher Rücken, Drehbar



304/6
Hoher Rücken, Drehbar



304/7
Hoher Rücken
Stufenlose Höheneinstellung



304/8
Hoher Rücken
Stufenlose Höheneinstellung
Mit Active Mechanik

Graph. Tische Modellübersicht.

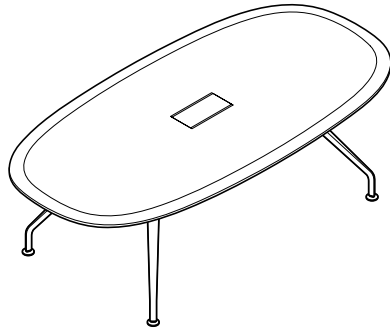

300/00
Oval, H 73 cm
120×200 cm
120×240 cm, für 6 Personen
130×280 cm, für 8 Personen

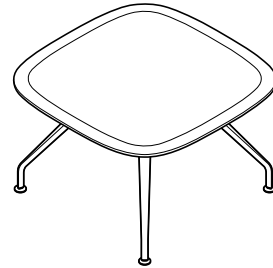

300/30
Quadratisch, H 73 cm
120×120 cm, für 4 Personen
190×190 cm, für 8 Personen

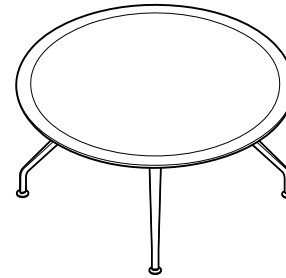

300/30
Rund, H 73 cm
Ø125 cm, für 4 Personen
Ø150 cm, für 4 Personen

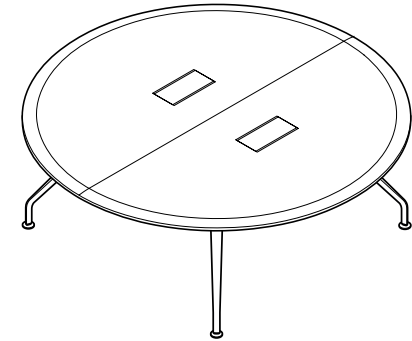

300/40
Rund, H 73 cm
Ø210 cm, für 8 Personen

Graph. Tischanlagen. Modellübersicht.

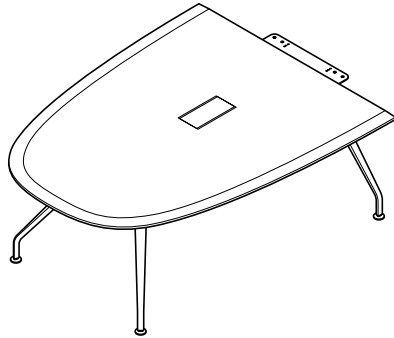

300/14
Anfangselement
150×190 cm, H 73 cm
150×270 cm, H 73 cm

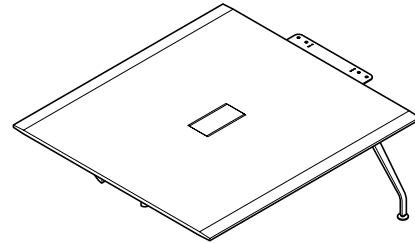

300/16
Zwischenelement
150×160 cm, H 73 cm
150×240 cm, H 73 cm

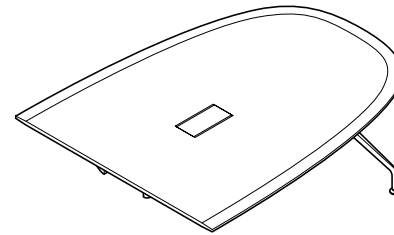

300/15
Abschlusselement
150×190 cm, H 73 cm
150×270 cm, H 73 cm

Graph. Tischanlagen. Modellübersicht.

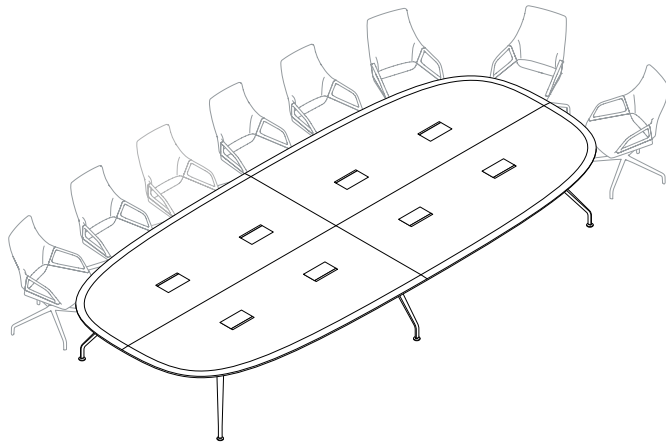

300/25
230 x 540 cm, H 73 cm, für 16 Personen,
bestehend aus 4 Segmenten

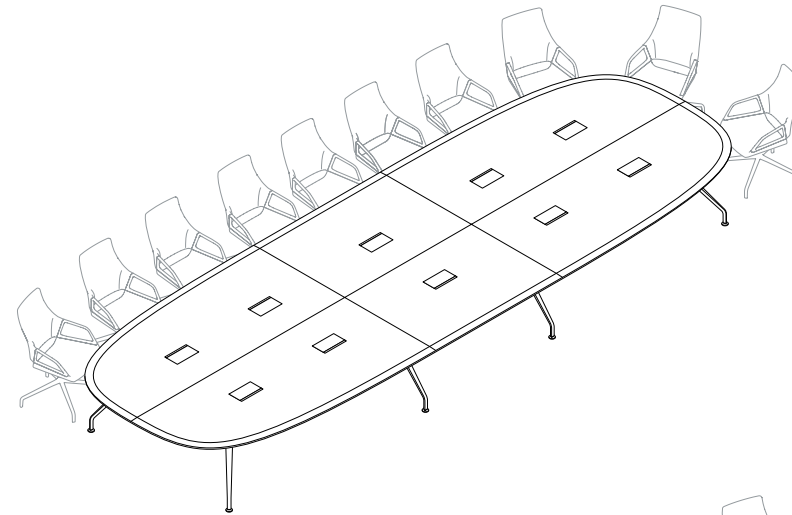

300/27
230 x 700 cm, H 73 cm, für 20 Personen,
bestehend aus 6 Segmenten

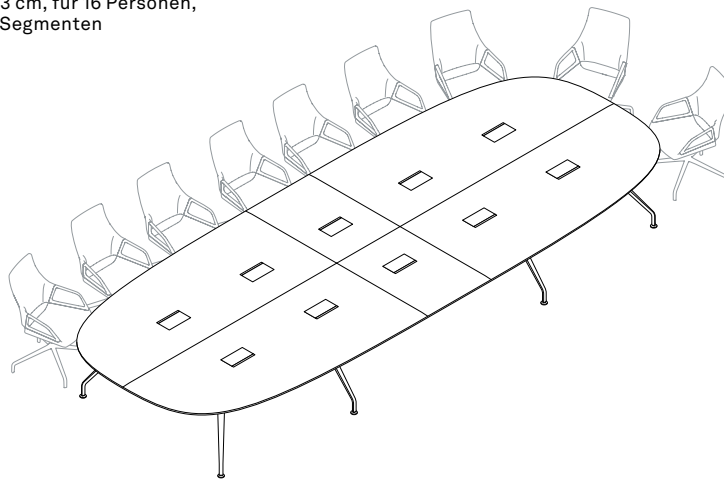

300/26
230 x 620 cm, H 73 cm, für 18 Personen,
bestehend aus 6 Segmenten

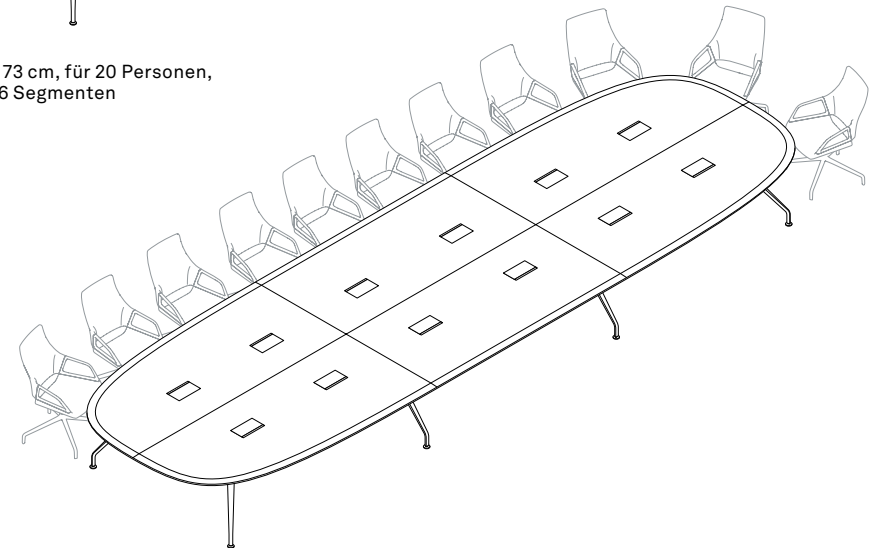

300/28
230 x 780 cm, H 73 cm, für 22 Personen,
bestehend aus 6 Segmenten

Graph. Tische. Zubehör.



Einbauklappe Holz mit Längsöffnung



Einbauklappe Basic



Steckdosenleisten mit vielfältigen Steckfeldern



Vertikale Kabelführung aus beschichtetem Stahlblech für Tischbein



Kabelwanne



Gestell mit verstellbaren Tellergleitern

Graph. Ausführungen.

301/5, 302/5, 301/6, 302/6, 301/7, 302/7, 301/8, 302/8



Gestell und Armlehnen

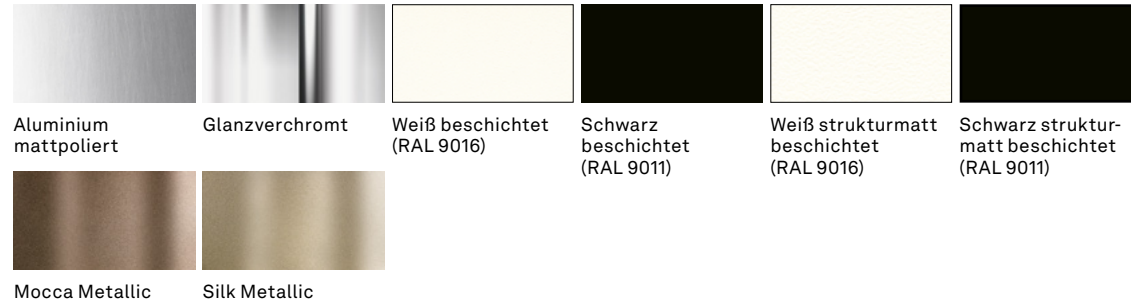

Bezugsmaterialien

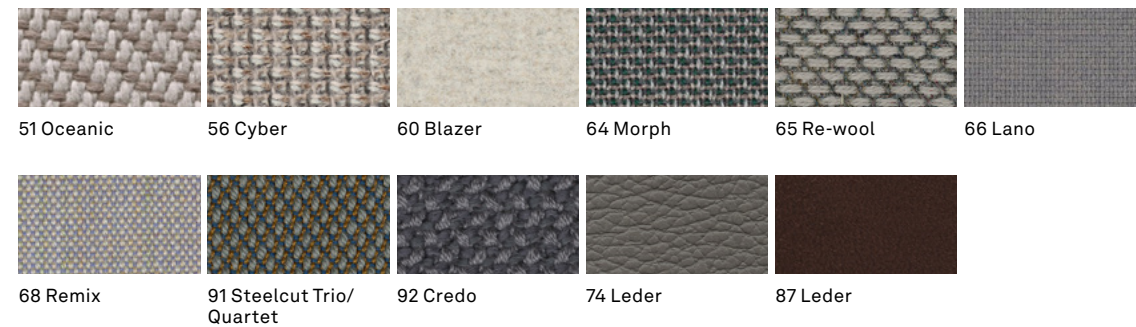

Die digitalen Muster weichen von den Originaltönen ab.

Alle Bezugsmaterialien und weitere Farben finden Sie in unserer Materialbibliothek.

Graph. Ausführungen.

304/5, 304/6, 304/7, 304/8



Gestell und Armlehnen



Aluminium
mattpoliert



Glanzverchromt



Weiß beschichtet
(RAL 9016)

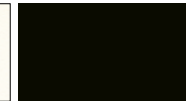

Schwarz
beschichtet
(RAL 9011)

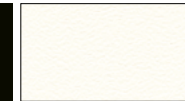

Weiß strukturmatt
beschichtet
(RAL 9016)

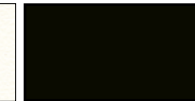

Schwarz strukturmatt
beschichtet
(RAL 9011)



Mocca Metallic



Silk Metallic

Bezugsmaterialien

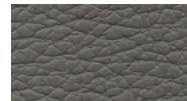

74 Leder

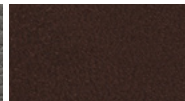

87 Leder

Die digitalen Muster weichen von den Originaltönen ab.

 Alle Bezugsmaterialien und weitere Farben finden Sie in unserer Materialbibliothek.

Graph. Referenzen. Modell 301/5. Objekt: Chamber of Commerce, Kirchberg, Luxemburg. Foto: Vincent Remy



Graph. Referenzen. Modell 301/5. Objekt: New York Stock Exchange, New York, Amerika. Foto: Eric Laignel



Graph. Referenzen. Modell 302/6. Objekt: Akasaka Intercity Conference Center, Tokio, Japan. Foto: SS Kikaku Inc.



Graph. Referenzen. Modell 301/5. Objekt: NautaDutilh, Amsterdam, Niederlande. Foto: Peter Baas



Graph. Referenzen.

Modelle 301/5 an Tischanlage mit Modellen 300/14, 300/16, 300/15 und Sonderanfertigungen für Winkelmodelle, Objekt: Sparkassenzentrale, LeerWittmund, Deutschland. Foto: Werner Huthmacher

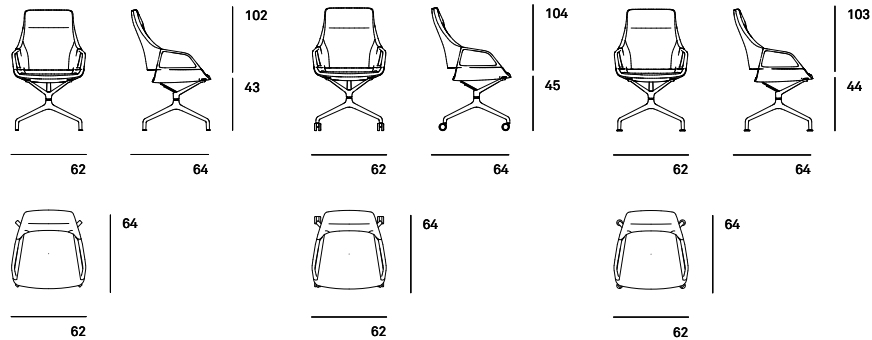
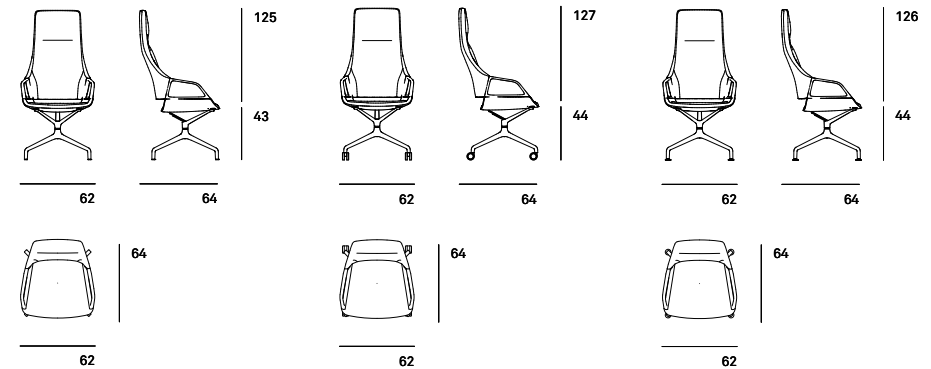
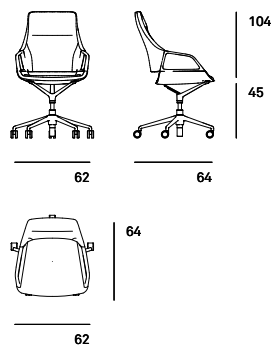
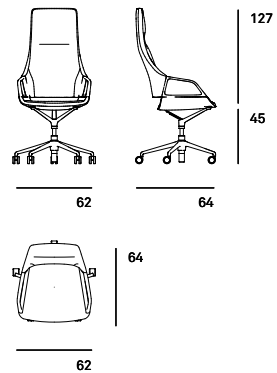
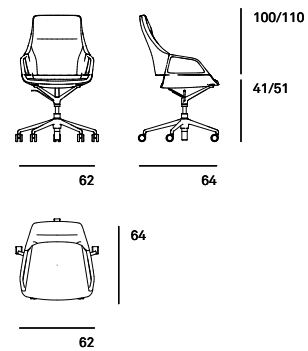
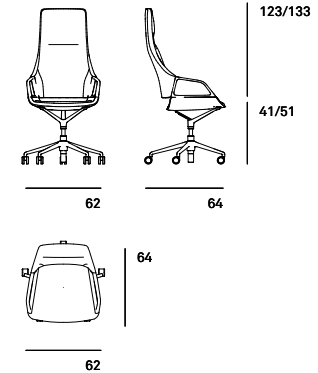

Graph. Modelle und Maße.

301/5
Mittelhoher Rücken, Drehbar**302/5**
Hoher Rücken, Drehbar**301/6**
Mittelhoher Rücken, Drehbar**302/6**
Mittelhoher Rücken, Drehbar**301/7**
Mittelhoher Rücken
Stufenlose Höheneinstellung**302/7**
Hoher Rücken
Stufenlose Höheneinstellung

Graph. Modelle und Maße.

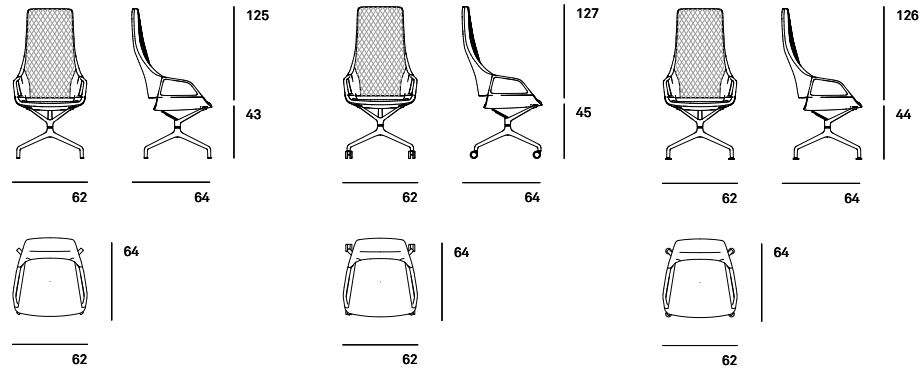
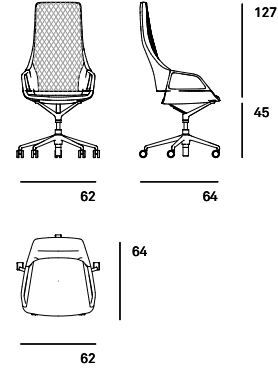
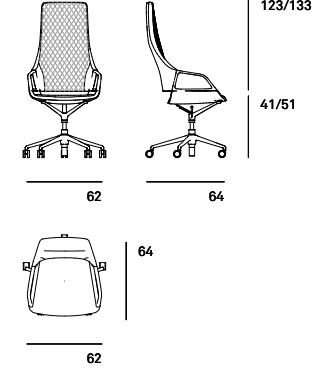
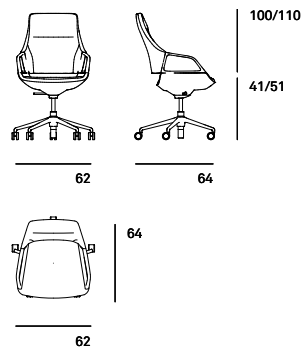
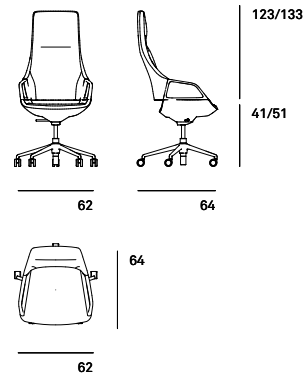
304/5
Hoher Rücken, Drehbar**304/6**
Hoher Rücken, Drehbar**304/7**
Hoher Rücken
Stufenlose Höheneinstellung**301/8**
Mittelhoher Rücken
Stufenlose Höheneinstellung
Mit Active Mechanik**302/8**
Hoher Rücken
Stufenlose Höheneinstellung
Mit Active Mechanik

Graph. Modelle und Maße.

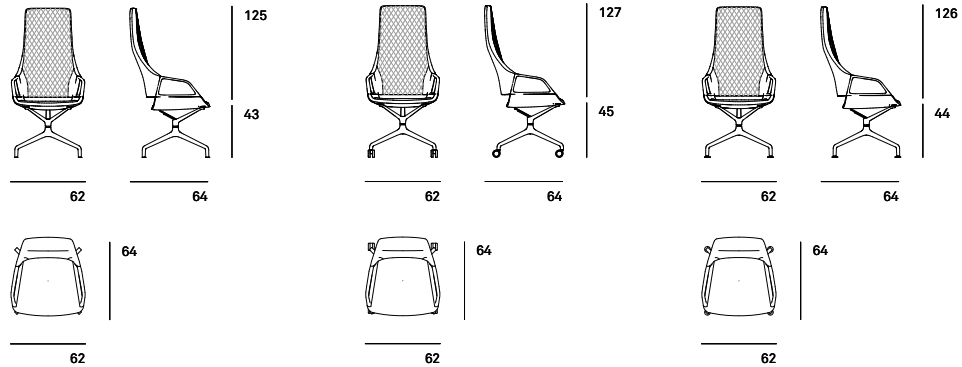
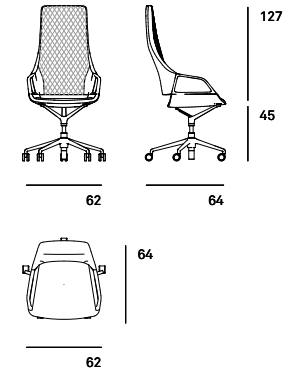
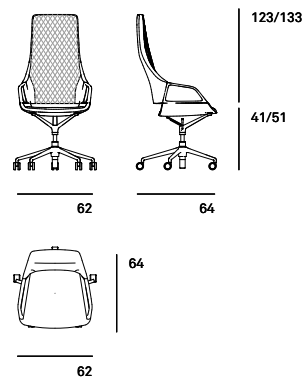
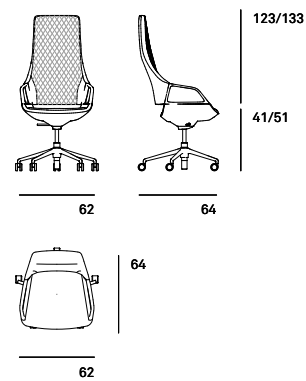
304/5
Hoher Rücken, Drehbar**304/6**
Hoher Rücken, Drehbar**304/7**
Hoher Rücken
Stufenlose Höheneinstellung**304/8**
Hoher Rücken
Stufenlose Höheneinstellung
Mit Active Mechanik

Graph. Modelle und Maße.

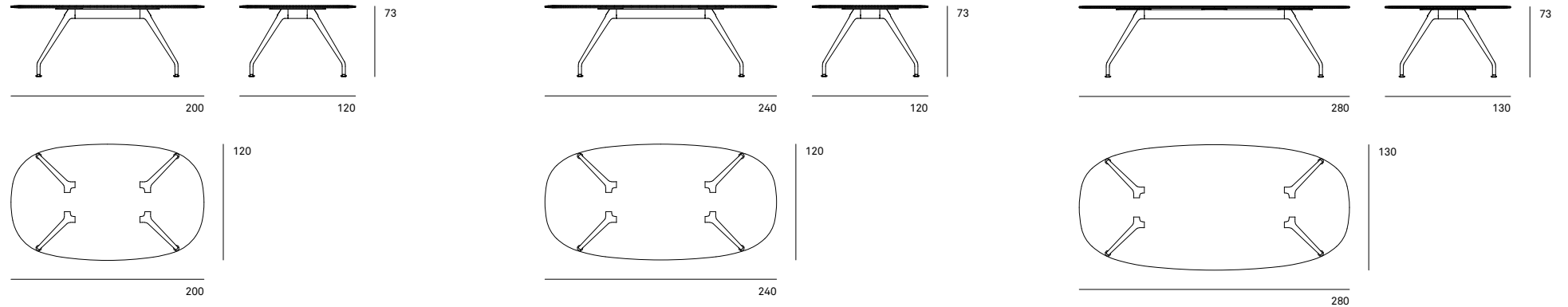
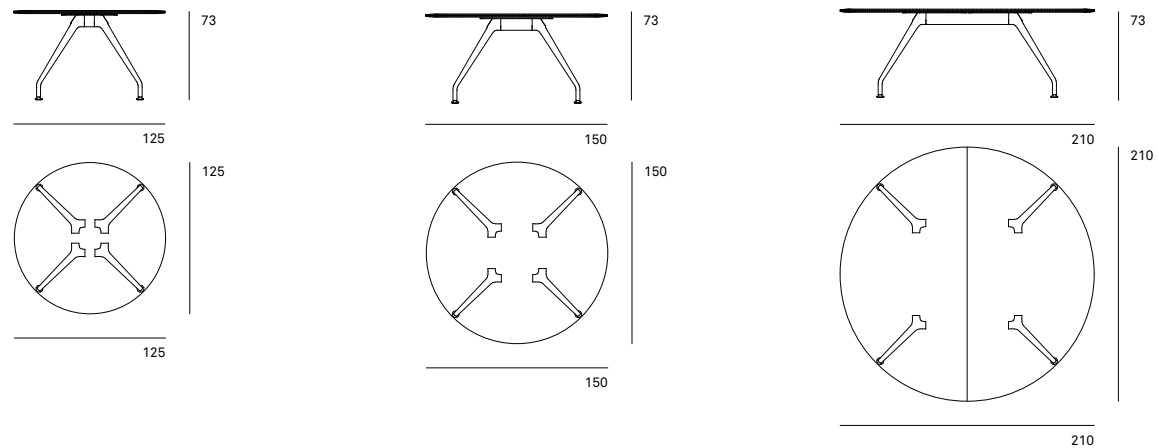
300/00 Tisch Oval**300/30, 300/40, 300/50 Tisch Rund**

Graph. Modelle und Maße.

300/30, 300/40, 300/50 Tisch Quadrat

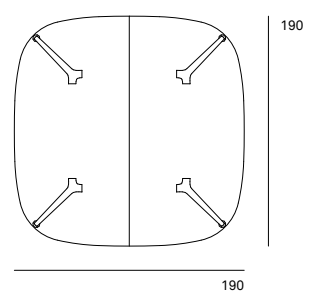
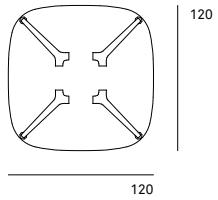
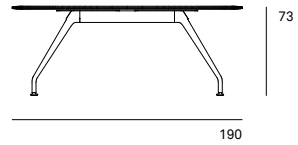
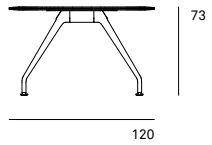

Graph. Modelle und Maße.

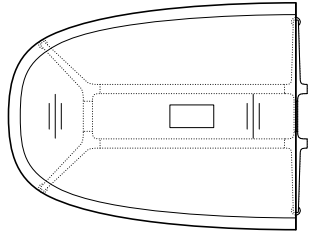
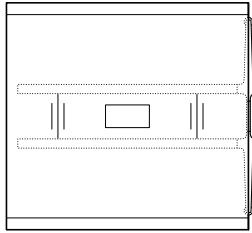
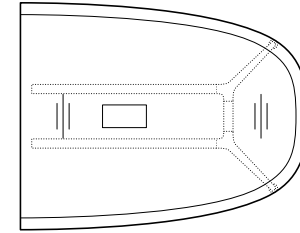
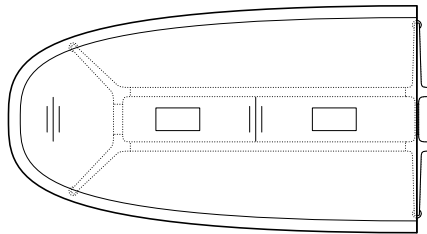
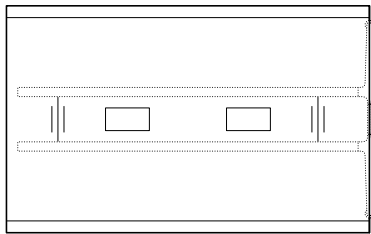
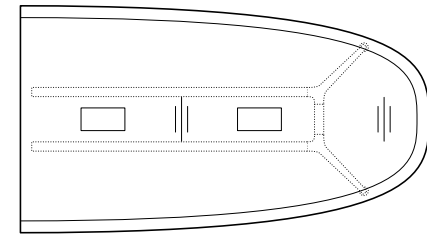
300/14 Anfangselement 150×190 cm**300/16** Zwischenelement 150×160 cm**300/15** Abschlusselement 150×190 cm**300/14** Anfangselement 150×270 cm**300/16** Zwischenelement 150×240 cm**300/15** Abschlusselement 150×270 cm

Graph Stühle. Technische Einzelheiten.

Formal markanter und eigenständiger Konferenzsessel in zwei Rückenhöhen für gehobene Ansprüche. Armlehnen als filigrane Verbinder von Sitz- und Rücken. Hoher, federnder und auch seitlich elastischer Sitzkomfort durch Drei-Punkt-Auflage mit rückwärtiger Federstrebe und durch aufwendige Polster-technik. Einsatzbereiche: klassische Konferenz- und Besprechungsräume, Chefbüros, Vorstandsbereiche oder repräsentative Essbereiche.

Gestell

Modelle 301/5, 302/5 und 304/5: Vierarmiges Fußkreuz aus Aluminiumdruckguss in den Farben Schwarz oder Signalweiß beschichtet, mattpoliert oder glanzverchromt. Schwarze Universalgleiter aus Kunststoff für alle Bodenvarianten. Optional mit Tellergleitern mit vergrößerter Aufstandsfläche für empfindliche Bodenbeläge entweder analog dem Fußkreuz schwarz oder Signalweiß beschichtet, mattverchromt (Fußkreuz mattpoliert) oder glanzverchromt (Fußkreuz glanzverchromt). Gleitereinsatz aus schwarzem Polyamid für Teppichböden. Bei harten Böden (z. B. Stein) bitte mit weichem TPU, bei Holzböden (z. B. Parkett) bitte mit zusätzlichem Filz bestellen. Durch diese Gleiter verändert sich die Sitzhöhe auf 44 cm. Optional mit Rollen für Fußkreuz mit vier Auslegern gemäß DIN EN1335 und der ANSI/BIFMA X5.1 für Konferenzsessel. Lastabhängig gebremste Doppellenkrollen aus schwarzem Polyamid nach DIN EN12529, mit schwarzem Laufbelag aus Polyurethan, universell für harte und weiche Böden einsetzbar: schwarzes Kunststoffgehäuse der Rollen entweder mit verchromtem Ring (Fußkreuz beschichtet), mattverchromtem Ring (Fußkreuz mattpoliert) oder verchromtem Ring (Fußkreuz glanzverchromt). Durch diese Rollen verändert sich die Sitzhöhe auf 45 cm.

Modelle 301/5, 302/5 und 304/5: Drehbare Säule mit Ypsilon-Sitzträger aus Aluminiumdruckguss, entsprechend dem Fußkreuz schwarz oder Signalweiß beschichtet, mattpoliert oder glanzverchromt. Dauerelastische Verbindungselemente aus Gummi/Metall. Federnde Strebe aus

hochwertigem Federstahl in der Farbe Schwarz. Modelle 301/8, 302/8 und 304/8: Drehbare Säule mit Sitzträger und integrierter Active Mechanik aus Aluminiumdruckguss hochglanz- oder mattpoliert.

Modelle 301/6, 302/6, 304/6, 301/7, 302/7, 304/7, 301/8, 302/8 und 304/8: Fünfarmiges Fußkreuz aus Aluminiumdruckguss in den Farben Schwarz oder Signalweiß beschichtet, mattpoliert oder glanzverchromt, mit Rollen für Fußkreuz mit fünf Auslegern gemäß DIN EN1335 und der ANSI/BIFMA X5.1 für Konferenzsessel. Lastabhängig gebremste Doppellenkrollen aus schwarzem Polyamid nach DIN EN12529, mit schwarzem Laufbelag aus Polyurethan, universell für harte und weiche Böden einsetzbar: schwarzes Kunststoffgehäuse der Rollen entweder mit verchromtem Ring (Fußkreuz beschichtet), mattverchromtem Ring (Fußkreuz mattpoliert) oder verchromtem Ring (Fußkreuz glanzverchromt).

Alle Modelle (außer 301/8, 302/8 und 304/8) mit Ypsilon-Sitzträger aus Aluminiumdruckguss, entsprechend dem Fußkreuz schwarz oder Signalweiß beschichtet, mattpoliert oder glanzverchromt. Dauerelastische Verbindungselemente aus Gummi/Metall. Federnde Strebe aus hochwertigem Federstahl in der Farbe Schwarz.

Modelle 301/6, 302/6 und 304/6 mit drehbarer Säule.

Modelle 301/7, 302/7, 304/7 und Modelle 301/8, 302/8 und 304/8 mit stufenloser SitzhöhenEinstellung durch Gasfedersäule.

Sitz und Rücken

Sitz- und Rückenrahmen aus Metall, mit Wellenfedern bespannt und komplett mit Polyurethan umschäumt, mit zusätzlicher Polyesterwattauflage und mit austauschbaren Bezügen aus Textilien oder Leder bezogen. Bezüge der Modelle 304/5, 304/6, 304/7, 304/8 (Iconic Edition) in Rautensteppung mit zusätzlich im Bezug eingearbeitetem, beidseitig kaschiertem Schnittschaumausgeführt und ausschließlich in Leder 74/99, 74/16, 87/99, 87/85 erhältlich.

Armlehnen

Armlehnen als Verbinder von Sitz und Rücken aus Aluminiumdruckguss analog der Gestellausführung schwarz oder Signalweiß beschichtet, mattpoliert oder glanzverchromt. Optional mit einglassener, lederbezogener Armauflage, bei Stoffbezug in Leder 74/99 schwarz, bei Lederbezug farb- und materialgleich mit dem Leder.

Normen

Die Graph-Sessel entsprechen der Bürostuhlnorm DIN EN16139-L1 und ANSI/BIFMA X5.1.



Technische Änderungen vorbehalten.

Graph Tische. Technische Einzelheiten.

Hochwertiges Tischsystem für klassische Konferenz- und Executive-Bereiche sowie Chefbüros.

Gestell

Tischbeine aus Aluminiumguss glanzverchromt, Chrom matt poliert oder in den Farben Schwarz oder Signalweiß beschichtet. Tischtraversen/-zargen aus Aluminiumstrangpressprofil, Ausführung farbgleich mit den Tischbeinen. Montageplatten zur Anbindung an die Tischplatte aus Stahl schwarz beschichtet, Ausnahme: bei weiß beschichtetem Gestell, Montageplatte weiß beschichtet. Verstellbare Tischgleiter (10 mm) aus Stahl, Gleiterblende aus Zinkdruckguss, Oberflächenausführung analog Gestell, mit Gleitereinsatz aus Polyamid für weiche Böden, aus Polyurethan für harte Böden oder mit Filzeinlage.

Trägermaterial Tischplatten

- MDF-Platte (mitteldichte Faserplatte)

Plattengruppe 2 – Furnier

- Plattenstärke 26 mm

Variante 1

- Eiche-, Asteiche-, Kernesche- oder Eschefurnier nach Wilkhahn-Holzfarbtonmuster
- Holzkante, weitestgehend farbgleich mit dem Furnier

Variante 2

- Nussbaum-, Räuchereiche- oder Schwarznussfurnier mit Splint nach Wilkhahn-Holzfarbtonmuster
- Holzkante, weitestgehend farbgleich mit dem Furnier



Holzkante symmetrisch gewölbt

Plattengruppe 6 – Lackiert

- Plattenstärke 25 mm
- deckende Lackierung in Weiß oder Schwarz
- Kante farbgleich zur Tischplatte



Holzkante symmetrisch gewölbt

Zubehör

Kabelwanne

Kabelwanne aus Aluminiumstrangpressprofil, abklappbar, schwarz beschichtet.

Einbauklappen mit Längs- und Queröffnung

Klappe mit Längsöffnung, an beiden Längsseiten abgeschrägt (beidseitig nutzbar), gasfedergedämpfter selbsttätiger Öffnungsmechanismus, Klappe beidseitig farb- und materialgleich. Einbauklappe: 300×165 mm
Klappe mit Queröffnung, an einer Längsseite abgeschrägt (einseitig nutzbar), gasfedergedämpfter selbsttätiger Öffnungsmechanismus, Klappe beidseitig farb- und materialgleich. Einbauklappe: 300×165 mm.

Einbauklappe Basic

Aluminium-Einbaurahmen mit Klappe und Bürstenprofil. Einbauklappe: 300×120 mm.

Vertikale Kabelführung

Flexibler Kabelmantel in der Farbe Schwarz. Länge inklusive Tischanbindung und Bodenplatte ca. 75 cm.

Halterungen zur Aufnahme der Kabel aus Kunststoff, am Gestellbein verschraubt, abnehmbare Abdeckung aus Stahlblech beschichtet in den Farben Signalweiß, schwarz oder dunkelgrau struktur matt.

Normen

Die Graph-Tische entsprechen der DIN EN127 und ANSI/BIFMA X5.5.

Graph. Umweltproduktinformationen.

Materialien.

Materialzusammensetzung für Modell 301/5 Graph Konferenzsessel, Fußkreuz 4-armig, pulverbeschichtet auf Gleitern, Stoffbezug.

| | [kg] | [%] |
|---------------------------|--------------|------------|
| Metalle | 11,20 | 72 |
| Stahl | 5,00 | 32 |
| Aluminium | 6,10 | 39 |
| Zink | 0,70 | 1 |
| Kunststoffe | 2,80 | 18 |
| Polypropylen (PP) | 0,10 | 1 |
| Polyamid (PA) | 0,00 | 0 |
| Polyurethane (PUR) | 2,50 | 16 |
| Polyester | 0,20 | 1 |
| Sonstige | 1,50 | 10 |
| Gesamtgewicht | 15,50 | 100 |
| Recyclinganteil | 8,90 | 57 |
| Recyclingfähigkeit | 15,00 | 97 |

Nicht recyclingfähig: Bezugsstoff

Die Materialien unterliegen einer strengen Kontrolle. Im Rahmen einer ABC-Analyse werden die Inhaltsstoffe auf Umwelt- und Gesundheitsverträglichkeit hin überprüft. Verbotene Chemikalien finden keinerlei Verwendung im Produkt. Alle Hilfs- und Betriebsstoffe sind in einem Gefahrenstoff-Kataster erfasst, das die Grundlage für eine weitere Minimierung oder Substitution bei potenziellen Problemstoffen bildet.

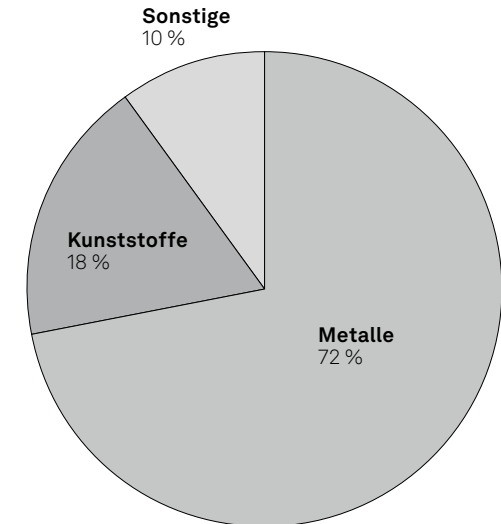

Graph. Umweltproduktinformationen.



Materialien.

Materialzusammensetzung für Modell 301/7 Graph Konferenzsessel, Fußkreuz mit Rollen verchromt, Gasfeder chrom, Lederbezug, Armlehnen.

| | [kg] | [%] |
|----------------------------|--------------|------------|
| Metalle | 13,10 | 61 |
| Stahl | 7,38 | 34 |
| Aluminium | 5,59 | 26 |
| Zink | 0,15 | 1 |
| Kunststoffe | 5,50 | 26 |
| Polyamid (PA) | 0,65 | 3 |
| Polypropylen (PP) | 0,04 | 0 |
| Polyurethane (PUR) | 4,60 | 22 |
| Polyester | 0,20 | 1 |
| Sonstige | 2,80 | 13 |
| Bezugsstoff (Wolle, Leder) | 2,80 | 13 |
| Gesamtgewicht | 21,40 | 100 |
| Recyclinganteil | 9,50 | 45 |
| Recyclingfähigkeit | 20,60 | 96 |

Nicht recyclingfähig: Leder

Die Materialien unterliegen einer strengen Kontrolle. Im Rahmen einer ABC-Analyse werden die Inhaltsstoffe auf Umwelt- und Gesundheitsverträglichkeit hin überprüft. Verbotene Chemikalien finden keinerlei Verwendung im Produkt. Alle Hilfs- und Betriebsstoffe sind in einem Gefahrenstoff-Kataster erfasst, das die Grundlage für eine weitere Minimierung oder Substitution bei potenziellen Problemstoffen bildet.

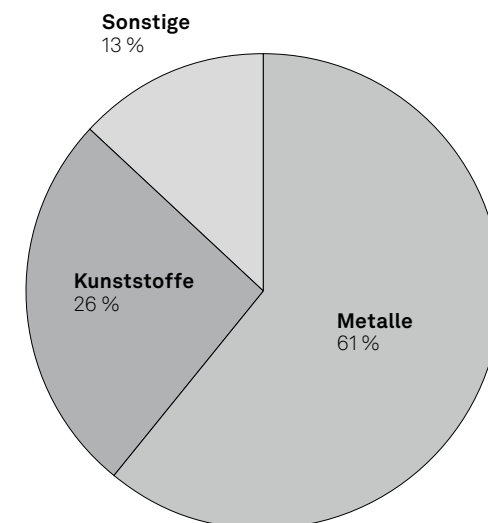

Graph. Umweltproduktinformationen.



Materialien.

Materialzusammensetzung für Modell Graph 301/8 Konferenzsessel, Fußkreuz 5-Arm mattpoliert mit Rollen, Armlehnen matt poliert, Stoff Credo

| | [kg] | [%] |
|----------------------------|--------------|------------|
| Metalle | 17,80 | 77 |
| Aluminium | 6,60 | 29 |
| Stahl | 11,10 | 48 |
| Zink | 0,10 | 0 |
| Kunststoffe | 3,80 | 17 |
| Polypropylen (PP) | 0,10 | 0 |
| Polyamid (PA) | 0,60 | 3 |
| Polyurethan (PUR) | 2,90 | 13 |
| Polyester | 0,20 | 1 |
| Sonstige | 1,30 | 6 |
| Bezugsstoff (Wolle, Leder) | 1,30 | 6 |
| Gesamtgewicht | 22,90 | 100 |
| Recyclinganteil | 12,40 | 54 |
| Recyclingfähigkeit | 22,30 | 97 |

Nicht recyclingfähig: Bezugsstoff

Die Materialien unterliegen einer strengen Kontrolle. Im Rahmen einer ABC-Analyse werden die Inhaltsstoffe auf Umwelt- und Gesundheitsverträglichkeit hin überprüft. Verbotene Chemikalien finden keinerlei Verwendung im Produkt. Alle Hilfs- und Betriebsstoffe sind in einem Gefahrenstoff-Kataster erfasst, das die Grundlage für eine weitere Minimierung oder Substitution bei potenziellen Problemstoffen bildet.

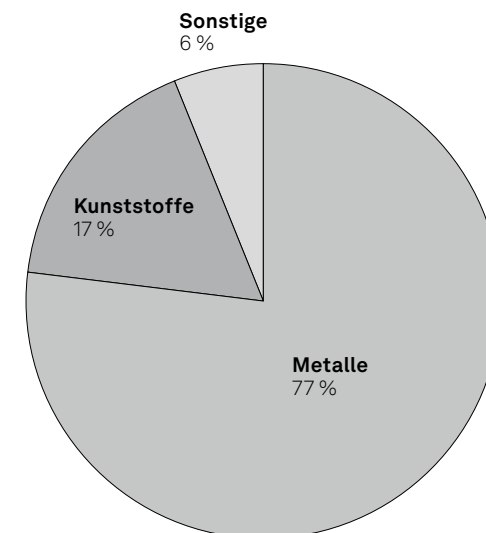

Graph. Zertifizierungen/Auszeichnungen.

Auszeichnungen



Nicht alle Auszeichnungen sind für alle Varianten zutreffend.

Zertifikate Produkt / Normen Produkt



DIN EN 16139 und DIN EN 1729 ANSI/BIFMA X5.5 Nicht alle Zertifikate/Normen sind für alle Varianten zutreffend.

Zertifikate Unternehmen, Mitgliedschaften



Wilkhahn nachhaltig.



In seiner über 100-jährigen Unternehmensgeschichte kann Wilkhahn auf eine über Jahrzehnte gewachsene Nachhaltigkeitsphilosophie verweisen. Begriffe wie Langlebigkeit, soziale Fairness, Umweltverantwortung und Kulturorientierung entwickelten sich bereits seit den 50er-Jahren des letzten Jahrhunderts zu Leitmotiven des unternehmerischen Handelns. Wenn Wilkhahn heute international nicht nur wegen seiner Produkte, sondern auch aufgrund seiner modernen Unternehmensphilosophie als beispielgebendes Unternehmen gilt, dann gründet dies in der frühen Einsicht, dass ein langfristig orientierter Gestaltungsanspruch Umweltaspekte ebenso einbeziehen sollte wie die Verbesserung der sozialen Beziehungen und die Ausgestaltung der kulturellen Rolle eines Unternehmens. Dieses Verständnis unternehmerischen Handelns verbindet uns mit unseren Kunden in aller Welt. Kann es eine schönere Aufgabe geben, als sich gemeinsam für eine erfolgreiche und lebenswerte Zukunft zu engagieren?

↓ **Aktueller Nachhaltigkeitsbericht mit Umwelterklärung**



GEPRÜFTES
UMWELTMANAGEMENT
D-133-00056



PRODUKT CERTIFIZIERT FÜR
LOW VOC EMISSIONS
UL 2799
UL 2818

Für weitere Informationen kontaktieren Sie uns gerne!

Wilkhahn

Wilkening + Hahne GmbH+Co.KG

Fritz-Hahne-Str. 8
31848 Bad Münder
Germany
Tel.: +49 5042 999 100
contact@wilkhahn.de
www.wilkhahn.com



Dach eines der vier Pavillons auf dem Wilkhahn-Gelände, die vom Architekten Frei Otto entworfen wurden.

Foto: Klemens Ortmeier